

MCWN

Elektronische Federwaage für professionellen Einsatz

BETRIEBS-, MONTAGE UND WARTUNGSANLEITUNG

DEUTSCH

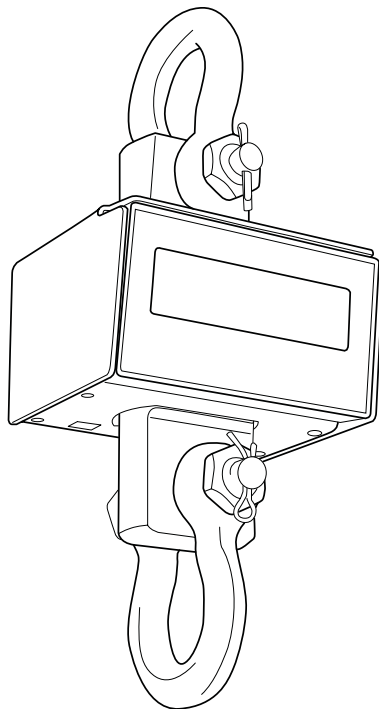

Sommario

KENNDATEN

Kenndaten des Herstellers	8
Kenndaten der Maschine	8
Identifikationsschild	8
EU-Konformitätserklärung	9
Maßgebliche Richtlinien	10
Beigestellte Unterlagen	10

EINLEITENDE INFORMATIONEN

Zielgruppe	11
Bereitstellung und Aufbewahrung	11
Aktualisierungen	11
Sprache	12
Bedienpersonal	12
In dieser Anleitung verwendete Symbole	12
Persönliche Schutzausrüstung	13
Garantie	14

SICHERHEIT

Geräusentwicklung	15
Vibrationen	15
Restrisiken	15
An der Maschine angebrachte Sicherheitspiktogramme	16

BESCHREIBUNG

Sachgemäße (korrekte) Verwendung	17
Vernünftigerweise vorhersehbare Fehlanwendung	17
Pflichten und Verbote	18
Pflichten des Bedienpersonals	18
Verbote für das Bedienpersonal	18
Technische Daten	19
Zulässige Umgebungsbedingungen	20

Wesentliche Bauteile	21
Batterie	22
Optionale Komponenten	23
VERPACKUNG UND HANDLING	24
Wichtige Hinweise zu Verpackung und Handling	24
Verpackung	25
Handling des Packstücks (Koffer)	25
MONTAGE	26
Montagehinweise	26
Montagevorgang	27
BEDIENELEMENTE	28
Display	28
Tastatur	29
Fernbedienung	30
VERWENDUNG	31
Allgemeine Hinweise für den bestimmungsgemäßen Gebrauch	31
Bedingungen der Federwaage	32
Kontrollen vor der Verwendung	33
Anheben der Last und Ablesen des Gewichts	33
GRUNDFUNKTIONEN DER WAAGE	34
Einschalten - On	34
Ausschalten - Off	34
Nullstellung	34
Einstellung der Displayhelligkeit	35
Automatische Wägung der Tara	36
Löschen der Tara	36
Einen bekannten Wert als Tara einstellen (PT)	37
Messtechnische Informationen	38

ERWEITERTE FUNKTIONEN DER WAAGE	39
Aufrufen des Funktionsmenüs	39
Wechseln zwischen Nettogewicht und Bruttogewicht	40
Umrechnung der Maßeinheit	41
Erhalten der Wägung auf dem Display	43
Gewichtsspitze	44
MESSTECHNISCHE INFORMATIONEN ZUR WAAGE	45
WARTUNG	46
MÖGLICHE STÖRUNGEN UND ABHILFEN	47
Fehlermeldungen	48

Sehr geehrter Kunde, vielen Dank, dass Sie sich für ein Produkt von **DINI ARGEO** entschieden haben.

Die von Ihnen erworbene Federwaage eignet sich vortrefflich für den Einsatz im industriellen Bereich.

Sie ist mit einer leistungsfähigen, präzisen und robusten Wägeelektronik ausgestattet und verfügt über ein Multifunktionsprogramm, das Sie bei Ihrer täglichen Arbeit unterstützt. Lesen Sie bitte vor Beginn jeglicher Tätigkeiten diese Bedienungsanleitung sorgfältig durch, damit Sie das Gerät in völliger Sicherheit verwenden können und sich mit allen Funktionen, mit denen es ausgestattet ist, vertraut machen können.

Sicherheitsinformationen - Warnhinweise

Die in dieser Anleitung aufgeführten und mit dem Symbol  gekennzeichneten Sicherheitsmaßnahmen sind bei allen Tätigkeiten hinsichtlich Montage, Verwendung, Wartung und Reparatur des Wägesystems zu beachten.

Jede andere als die in dieser Anleitung angegebene Verwendung sowie die Nichtbeachtung der Sicherheitsmaßnahmen entbindet den Hersteller von jeglicher Verantwortung und führt zum Verfall der Produktgarantie.

- Vor der Durchführung jeglicher Tätigkeiten zum Bewegen oder Heben von Lasten ist diese Anleitung sorgfältig zu lesen.
- Die Federwaage NIEMALS über die auf dem Typenschild des Gewichtsanzeigergerätes angegebene Höchstlast hinaus beladen.
- ES IST verboten, die Waage in Umgebungen mit Brand- oder Explosionsgefahr zu verwenden
- Die Last erst dann anhaken wenn sie am Boden steht.
- Vor dem Verwenden der Federwaage sicherstellen, dass sie einwandfrei funktionsfähig ist.
- Zur Erzielung eines korrekten Wäageergebnisses muss die Last um mindestens 5-10 cm vom Boden angehoben werden (siehe Absatz „Anheben der Last und Ablesen des Gewichts“).
- Die Federwaage darf keinen Witterungseinflüssen ausgesetzt werden (Sonne, Regen usw.).
- Die Federwaage in Umgebungen mit gemäßigter Temperatur und Feuchtigkeit (nicht kondensierend) einsetzen.
- Bei Verwendung der Federwaage dürfen keine Vibrationen vorliegen.
- Die Hinweise in diesem Handbuch bezüglich des Gewichtsanzeigergeräts aufmerksam lesen und befolgen.
- Zur Reinigung der Federwaage keine Lösungsmittel oder aggressive Reinigungsmittel verwenden.
- Es ist verboten, an der Konstruktion ohne Genehmigung des Herstellers jegliche Änderungen vorzunehmen.
- Es ist verboten, die Federwaage zu verwenden, wenn sie die Sicherheitskriterien nicht mehr erfüllt.
- Es ist verboten, zur Reinigung des Instruments entflammbare Produkte zu verwenden.
- Es ist verboten, die Federwaage unter Verwendung direkter Wasserstrahlen zu reinigen.
- Keine Flüssigkeiten auf das Anzeigergerät gießen.
- Alles nicht ausdrücklich im vorliegenden Handbuch Beschriebene ist als unsachgemäße Verwendung des Geräts zu betrachten.

i



- Das Symbol des durchgestrichenen Abfallbehälters auf dem Produkt zeigt an, dass das Produkt am Ende seines Lebenszyklus einer entsprechenden Sammelstelle zugeführt werden oder beim Kauf eines neuen, äquivalenten Produkts dem Händler übergeben werden muss.
- Eine angemessene, getrennte Abfallsammlung für ein anschließendes Recycling des Produkts trägt dazu bei, mögliche negative Auswirkungen auf die Umwelt und die Gesundheit zu verhindern und begünstigt die Wiedergewinnung der Materialien. Die widerrechtliche Entsorgung des Produkts durch den Verwender bringt die Anwendung der gesetzlich vorgesehenen verwaltungsrechtlichen und finanziellen Strafen mit sich.

KENNDATEN

Kenndaten des Herstellers

Hersteller **DINI ARGEO s.r.l.**
Adresse **Via della Fisica, 20**
41042 Spezzano di Fiorano Mod.se (MO) - Italien
Tel. **+39 0536 843418** Fax **+39 0536 843521**
info@diniargeo.com

Kenndaten der Maschine

Maschine **DIGITALE FEDERWAAGE**
Modell **MCWNXX**

Identifikationsschild

Die Maschine ist auf der rechten Seite mit einem Identifikationsschild versehen.

Auf den Schild sind die Kenndaten der Maschine angegeben, die gegebenenfalls dem Kundendienst mitzuteilen sind.

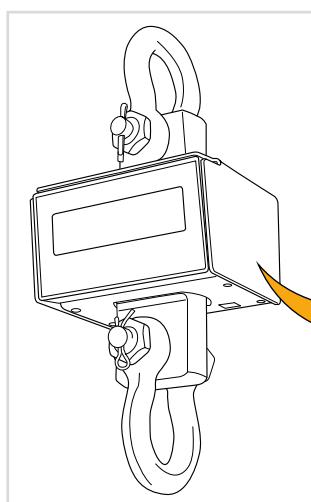

	B1W1	B1W2	B1W3
Max	300 kg	600 kg	1500 kg
Min	2 kg	4 kg	10 kg
e =	0.1 kg	0.2 kg	0.5 kg

Mod. DFWL	GB-1461			
Sn 9876543210	6 V DC			
Art. MCWNT1-3	UK 2931	Dini Argeo - v. Fisica, 20 - 41042 Fiorano (MO) Italy		



ACHTUNG!

Es ist streng verboten, das CE-Identifikationsschild zu entfernen oder durch andere Schilder zu ersetzen. Falls das Schild versehentlich beschädigt oder entfernt wird, ist der Kunde verpflichtet, dies dem Hersteller mitzuteilen.

EU-Konformitätserklärung

Die EU-Konformitätserklärung ist auf der Website verfügbar: www.diniargeo.com



EU DECLARATION OF CONFORMITY

EU-KONFORMITÄTSEKTLÄRUNG, DÉCLARATION UE DE CONFORMITÉ, DECLARACIÓN DE CONFORMIDAD, DICHIARAZIONE DI CONFORMITÀ UE, DECLARAÇÃO UE DE CONFORMIDADE, DECLARAȚIA UE DE CONFORMITATE, ES - IZJAVA O SKLADNOSTI, ES ATITIKTIES DEKLARACIJA, ES VYHLÁSENIE O ZHODE

- English** We declare under our sole responsibility that the products to which this declaration refers to, conform with the following standard(s) or other regulations document(s).
- Deutsch** Wir erklären unter unserer alleinigen Verantwortung, dass die Produkte auf die sich diese Erklärung bezieht, den folgenden Normen und Regulierungsbestimmungen entsprechen.
- Français** Nous déclarons sous notre responsabilité que les produits auxquels se rapporte la présente déclaration, sont conformes à la/aux norme/s suivante/s ou au/aux document/s normatif/s suivant/s.
- Español** Nosotros declaramos bajo nuestra responsabilidad que los productos a los que se refiere la presente declaración, están en conformidad con la/s siguiente/s norma/s o documento/s normativo/s.
- Italiano** Noi dichiariamo sotto nostra unica responsabilità che i prodotti ai quali si riferisce la presente dichiarazione, sono conformi alla/e seguente/i norma/e o documento/i normativo/i.
- Portugues** Declaramos sob nossa exclusiva responsabilidade que os produtos que se referem a esta declaração, são conformes ao seguinte padrão e documento de regulamentação.
- Romana** Declaram pe propria raspundere ca produsele care confera aceasta declaratie sunt conforme cu urmatoarele standarde sau alte documente normative.
- Slovene** S polno odgovornostjo izjavljamo, da skladni s sledečim/imi standardom/i ali normativom/i dokumentom/i.
- Lietuvių** esame visiškai atsakingi už tai, kad produktai, kuriems nurodyti šioje deklaracijoje, atitinka šiuos standartus ar kitus reglamentavimo dokumentus.
- Slovak** Na svoju vlastnú zodpovednosť vyhlasujeme, že výrobky na ktoré sa toto vyhlásenie vzťahuje sú v súlade s nasledujúcim/i štandardom/normami a inými smernicami.

Fabricante/Manufacturer/Fabricant/Hersteller/Proizvajalec/Gođavatelj	DINI AR GEO S.r.l. Via della Fisica, 20 Fiorano Modenese (MO) Italy
Tipo/Type/Typ/Vrsta/Tipas/Typ:	DFWL
Numero di serie/Serial number/Numéro de série/Serijski broj/Serijska številka/Serijinis numeris/Sériové číslo:	0100746560
N° CE del Tipo/ EC type Examination certificate/CE del tipo/Baumusterprüfbescheinigung/EC Certifikat o tipskem pregledu/EB tipo/Attestation de conformité/ES certifikat tipu:	NMO-0126 / UK 2931
Certificato di prova / Parts (Test) Certificate / Certificat (d'essai) de partie / Teilgutachten (Prüfschein)/ Testni certifikat/Bandymų sertifikatas/Attestation de conformité:	GB-1461

EU Directive	Standard
2014/30/EU EMC	EN 61000-6-2:2005, EN 61000-6-4: 2007+A1:2011, EN 61326-1 : 2013, EN55011:2009+A1:2010
2014/35/EU LVD	EN 61010-1 : 2010
2006/42/EU	UNI EN 13155 / 2009 ; UNI EN 13889 La persona autorizzata a costituire il fascicolo tecnico presso la sede del fabbricante è la Direzione Tecnica./The person authorised to compose the technical file at the premises of the manufacturer is the Technical Management. / Die autorisierte Person, die die technischen Dokumente im Firmensitz des Herstellers verwaltet, ist das technische Management. / La personne autorisée à constituer le dossier technique chez la siège du fabricant est le directeur technique. / La persona autorizada a constituir el expediente técnico en la sede del fabricante es la Dirección Técnica./Oseba, pooblaščena za sestavljanje tehnične dokumentacije v prostorih proizvajalca, je tehnični direktor./Asmuo, įgaliotas sudaryti techninę bylą gamintojo patalpose, yra technikos tvarkytojas./ Autorizovaná osoba, ktorá má oprávnenie spravovať technickú dokumentáciu výrobcu je technický manažment.

Fiorano Modenese (MO) Italy, 23/01/2019

Signature
Marco Bertoni
President

Maßgebliche Richtlinien

Die von **DINI ARGEO s.r.l.** gelieferte Maschine gehört nicht zu einer der in Anhang IV der Maschinenrichtlinie aufgeführten Kategorien von Maschinen. Zur Bescheinigung der Konformität der Maschine mit den Bestimmungen dieser Richtlinie wendet **DINI ARGEO s.r.l.** daher das in Anhang VIII aufgeführte Konformitätsbewertungsverfahren mit interner Kontrolle bei der Herstellung der Maschine an.

Um die Konformität der Maschine mit den Bestimmungen der Richtlinie zu bescheinigen, hat **DINI ARGEO** vor dem Inverkehrbringen eine Risikobewertung durchgeführt, um die Einhaltung der grundlegenden Sicherheits- und Gesundheitsanforderungen der Richtlinie zu begutachten, sowie die in den angewandten Normen geforderten Untersuchungen und Prüfungen vorgenommen.

Die technischen Herstellungsunterlagen wurden gemäß Anhang VII der **Richtlinie 2006/42/EG** erstellt und wird den Aufsichtsbehörden auf begründeten Antrag gemäß den einschlägigen geltenden Rechtsvorschriften zur Überprüfung zur Verfügung gestellt.

DINI ARGEO s.r.l. bringt die Maschine somit in Verkehr und versieht sie mit:

- CE-Kennzeichnung
- EU-Konformitätserklärung
- Betriebs-, Montage und Wartungsanleitung (die Unterlagen wurden unter Beachtung von Punkt 1.7.4 der Maschinenrichtlinie 2006/42/EG abgefasst)

es wird außerdem darauf hingewiesen, dass die Maschine in Übereinstimmung mit den folgenden Richtlinien konstruiert wurde:

- **Maschinenrichtlinie 2006/42/EG**
- **Richtlinie 2014/30/EU über elektromagnetische Verträglichkeit**

Und dass die folgenden harmonisierten Normen angewandt wurden:

- **EN 61000-6-2 : 2005**
- **EN 61000-6-4 : 2007 + A1 : 2011**
- **EN 61326-1 : 2013**
- **EN 55011 : 2009 + A1 : 2010**
- **EN 61010-1 : 2010**
- **UNI EN 13155 / 2009**
- **UNI EN 13889**

Beigestellte Unterlagen

- **Die EU-Konformitätserklärung** steht auf der Webseite diniargeo.com im Bereich Dokumente zur Verfügung
- **Das Abnahmezertifikat** steht auf der Webseite diniargeo.com im Bereich Dokumente zur Verfügung
- **Das Benutzerhandbuch** steht auf der Webseite diniargeo.com im Abschnitt **DOWNLOAD** des Produkts zur Verfügung
- **Sicherheits- und Wartungsanleitungen** der Federwaage beigestellt

EINLEITENDE INFORMATIONEN

Zielgruppe

Diese Anleitung richtet sich an die Personen, die sich mit der **Bedienung und Verwaltung der Maschine in allen Phasen ihres technischen Lebens befassen**. Darin werden die Sachverhalte behandelt, die sich auf die bestimmungsgemäße Verwendung der Maschine beziehen, um die Funktionsfähigkeit und die qualitativen Eigenschaften der Maschine dauerhaft unverändert zu erhalten. Sie enthält auch alle Informationen und Warnhinweise für den korrekten Gebrauch unter sicheren Bedingungen.

Das Handbuch ist ebenso wie die EU-Konformitätsbescheinigung fester Bestandteil der Maschine und muss sie bei allen Standort- oder Besitzwechseln begleiten. Es liegt in der Verantwortung des Benutzers, diese Unterlagen unversehrt zu erhalten, damit während der gesamten Lebensdauer der Maschine darin nachgeschlagen werden kann.

Bereitstellung und Aufbewahrung

Das Bedienungshandbuch ist als **elektronische** Ausgabe auf der Website www.diniargeo.com verfügbar

Die vorliegende Anleitung in der Nähe der Maschine aufbewahren, damit das Bedienpersonal jederzeit darin nachschlagen kann.

Die Anleitung ist in Bezug auf die Sicherheit ein wesentlicher Bestandteil, deshalb:

- **Muss sie vollständig und unversehrt aufbewahrt werden.** Falls sie verloren oder beschädigt wird, muss unverzüglich ein neues Exemplar bestellt werden.
- **Muss sie die Maschine bis zur Verschrottung begleiten** (auch im Falle von Standortänderungen, Verkauf, Vermietung usw.);

DINI ARGEO lehnt jede Haftung für die unsachgemäße Verwendung der Maschine und/oder für Schäden ab, die durch Tätigkeiten entstehen, die nicht in den technischen Unterlagen vorgesehen sind.

Aktualisierungen

Falls Veränderungen oder der Austausch funktioneller Teile an der Maschine erforderlich sein sollten, geht die Überarbeitung oder Aktualisierung der Anleitung zulasten des Herstellers. Der Hersteller verpflichtet sich zur Lieferung der Aktualisierung der Anleitung.

Der Verwender trägt die Verantwortung dafür, sicherzustellen, dass im Falle von Veränderungen an der Anleitung nur aktualisierte Versionen davon zum Nachschlagen am Arbeitsplatz bereitstehen.

Sprache

Die Originalanleitung wurde in **italienischer Sprache** verfasst.

Eventuelle Übersetzungen in weitere Sprachen müssen unter Verwendung der Originalanleitung vorgenommen werden.



Der Hersteller übernimmt die Verantwortung für die in der Originalanleitung enthaltenen Informationen. Da die Übersetzungen in andere Sprachen nur bedingt überprüft werden können, ist bei eventuellen Widersprüchlichkeiten der Originaltext zu beachten oder der Kundendienst zu kontaktieren.

Bedienpersonal

Folgende Tabelle dient dazu, die erforderlichen Fähigkeiten und beruflichen Qualifikationen festzulegen, die das Bedienpersonal für die jeweiligen Aufgaben (Inbetriebnahme, Reinigung, routinemäßige Wartung) besitzen muss:

Qualifikation	Beschreibung
BEDIENER	<p>Personal des Verwenders der Maschine, das geschult und befähigt ist, um die Maschine im gewerblichen Einsatz und im Rahmen des bestimmungsgemäßen Gebrauchs zu bedienen.</p> <p>Die Person muss in der Lage sein, alle Tätigkeiten auszuführen, die für die einwandfreie Funktion der Maschine und für die eigene Sicherheit sowie für die Sicherheit eventueller Mitarbeiter erforderlich sind. Sie muss über nachweisliche Erfahrungen mit der korrekten Verwendung dieser Art von Maschinen verfügen und entsprechend ausgebildet, informiert und unterwiesen sein. Im Zweifelsfall müssen sämtliche Störungen dem Vorgesetzten gemeldet werden.</p> <p>Anmerkung: Der Bediener ist nicht befugt, Wartungsarbeiten jeglicher Art durchzuführen.</p>
WARTUNGS MECHANIKER	<p>Qualifizierte Fachkraft, die in der Lage ist, Wartungstätigkeiten zur Instandhaltung/Instandsetzung an allen mechanischen Teilen der Maschine durchzuführen, die gewartet oder repariert werden müssen.</p> <p>Qualifizierte Fachkraft, die in der Lage ist, Zugang zu allen Maschinenteilen für Sichtprüfungen, Kontrolle des Gerätezustands, Einstellungen und Tarierungen zu haben.</p> <p>Anmerkung: Es besteht keine Befugnis zum Eingriff an spannungsführenden elektrischen Anlagen (falls vorhanden).</p>
TECHNIKER DES HERSTELLERS	<p>Fachkraft des Herstellers oder des Vertreibers, die für komplexe Tätigkeiten qualifiziert ist und Kenntnisse über Fertigungsdetails der Maschine besitzt.</p> <p>Diese Person handelt in Übereinkunft mit den Anforderungen des Verwenders.</p>





In dieser Anleitung verwendete Symbole

Symbol	Beschreibung
	Dieses Symbol wird verwendet, um Warnhinweise zur kennzeichnen, die für die Sicherheit des Bedieners und/oder der Maschine wichtig sind.
	Dieses Symbol wird verwendet, um Informationen von besonderer Wichtigkeit in der Anleitung zu kennzeichnen. Die Informationen beziehen sich auch auf die Sicherheit des Personals, das vom Betrieb der Maschine betroffen ist.

Persönliche Schutzausrüstung

Bei Tätigkeiten in der Nähe der Maschine sowohl für Montagetätigkeiten als auch für Wartung bzw. Einstellung müssen die allgemeinen Unfallverhütungsvorschriften strikt eingehalten werden. Daher ist es wichtig, die für die jeweilige Tätigkeit erforderliche **persönliche Schutzausrüstung (PSA)** zu verwenden.

Nachfolgend ist die vollständige Liste der **persönlichen Schutzausrüstung (PSA)** aufgeführt, die für die verschiedenen Tätigkeiten erforderlich sein können:

Symbol	Beschreibung
	Handschutz benutzen. Weist auf die Pflicht des Personals hin, Schutzhandschuhe zu tragen.
	Augenschutz benutzen. Weist auf die Pflicht des Personals hin, eine Schutzbrille zu tragen.
	Fußschutz benutzen. Weist auf die Pflicht des Personals hin, Sicherheitsschuhe zu tragen.
	Gehörschutz benutzen. Weist auf die Pflicht des Personals hin, Kapselgehörschutz oder Ohrstöpsel zu tragen.
	Schutzkleidung benutzen. Weist auf die Pflicht des Personals hin, spezifische Schutzkleidung zu tragen.

Die Kleidung derjenigen, die das Gerät bedienen oder warten, muss den grundlegenden Sicherheitsanforderungen der **Verordnung (EU) 2016/425** und den geltenden Gesetzen des Landes, in dem das Gerät verwendet wird, entsprechen.

Garantie



WICHTIG!

Die vollständigen Garantiebedingungen sind im Kaufvertrag aufgeführt.

Die im Verkaufsvertrag enthaltenen Bedingungen haben (falls abweichend) Vorrang vor den in diesem Abschnitt aufgeführten Angaben.

Die Garantie **unterliegt** den folgenden allgemeinen Bedingungen:

- Die Maschine muss innerhalb der im Kaufvertrag und in den technischen Unterlagen angegebenen Grenzen verwendet werden.
- Die Wartung muss unter Beachtung der in der Anleitung angegebenen Zeiträume und Vorgehensweisen, unter Verwendung von Original-Ersatzteilen von **DINI ARGEO** und ausschließlich durch qualifiziertes Personal durchgeführt werden.

Die Garantie **verfällt** in folgenden Fällen:

- Nichteinhaltung der Sicherheitsvorschriften;
- Entfernung oder Manipulation der Steuerungs- und Sicherheitseinrichtungen;
- Unsachgemäßer Gebrauch der Maschine;
- Verwendung der Maschine durch ungeschultes und/oder unbefugtes Personal oder Nichteinhaltung der Qualifikation des jeweiligen Bedienpersonals, gemäß den Angaben in der Anleitung;
- Veränderungen oder Reparaturen, die ohne schriftliche Genehmigung des Herstellers durchgeführt wurden;
- Teilweise oder völlige Nichtbeachtung der Anweisungen;
- Mangelhafte Wartung;
- Verwendung von nicht originalen Ersatzteilen;
- Außergewöhnliche Ereignisse wie Überschwemmungen, Brände (sofern nicht durch die Maschinen verursacht).

SICHERHEIT

Geräusentwicklung

Die Geräusmessungen wurden gemäß den Anforderungen der Normen **UNI EN 11200** und **UNI EN ISO 3746** durchgeführt.

Während der Betriebszyklen liegt die **Lärmexposition des Personals unter 70 dB**, unter der Voraussetzung eines einwandfreien Funktions- und Wartungszustands.

Es liegt in der Verantwortung des Verwenders, die daraus folgenden vorbeugenden und schützenden Maßnahmen anzuwenden, die von den Rechtsvorschriften des Landes, in dem die Maschine montiert und verwendet wird, vorgeschrieben sind.

Vibrationen

Die von der Maschine in Abhängigkeit von der Verwendungsart erzeugten Vibrationen sind für die Gesundheit des Bedienpersonals **nicht gefährlich**.



ACHTUNG!

Übermäßige Vibrationen können nur von mechanischen Defekten verursacht werden, die unverzüglich zu melden und zu beseitigen sind, um die Sicherheit des Geräts und der Bediener nicht zu beeinträchtigen.

Restrisiken

Beim Entwurf der Maschine wurde darauf geachtet, die grundlegenden Sicherheitsanforderungen für den Bediener zu gewährleisten.

Die Gerätesicherheit wurde im Rahmen des Möglichen bei Planung und Konstruktion integriert, allerdings bestehen noch Risiken, vor denen die Bediener geschützt werden müssen.

Für jedes Restrisiko wird eine Beschreibung des Risikos und des vom Restrisiko betroffenen Teils der Maschine angegeben (es sei denn, es handelt sich um ein Risiko, das die gesamte Maschine betrifft). Es werden auch Verfahrensinformationen erteilt, wie das Risiko vermieden werden kann und wie die vorgesehene und vom Hersteller vorgeschriebene persönliche Schutzausrüstung korrekt verwendet wird.

Risiko	Beschreibung und Verfahrensinformationen
Quetschgefahr	Die Gefahr der Quetschung der unteren Gliedmaßen unter der Last beim Absenken bleibt bestehen.
Gefahr von Fallen der Last	Die Gefahr des Fallens und der Quetschung der Last beim Anheben bleibt bestehen.

An der Maschine angebrachte Sicherheitspiktogramme

An der Maschine sind die in der folgenden Tabelle dargestellten Aufkleber und Sicherheitsschilder angebracht. Die Position kann der untenstehenden Abbildung entnommen werden.

Pos.	Piktogramm	Beschreibung
1		CE-IDENTIFIKATIONSSCHILD
2		WARNUNG NICHT UNTER SCHWEBENDEN LASTEN VERWEILEN ODER GEHEN
3		AUFKLEBER MIT DATEN DES HERSTELLERS
4		AUFKLEBER BELASTBARKEIT

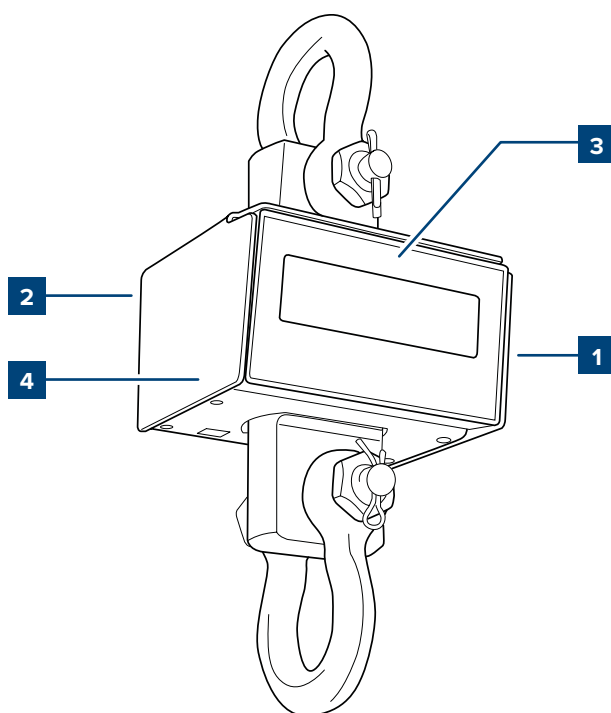

BESCHREIBUNG

Sachgemäße (korrekte) Verwendung

Die betreffende Maschine ist für den **industriellen Einsatz** bestimmt, für:

- Das **Wägen von Gegenständen**.

Maximal zulässige Belastbarkeit:

	MODELLE	ENTSPRECHENDE BELASTBARKEIT
MCWN	Nicht typgeprüft: MCWNT1, MCWNT3, MCWNT6, MCWNT9	1500 kg, 3000 kg, 6000 kg, 9500 kg
	Typgeprüft: MCWNT1M, MCWNT3M, MCWNT6M, MCWNT9M	1500 kg, 3000 kg, 6000 kg, 9000 kg

Die Maschine wurde entworfen, um:

- die im Kaufvertrag genannten spezifischen Anforderungen zu erfüllen;
- gemäß den in dieser Anleitung genannten Anweisungen und Einsatzbeschränkungen verwendet zu werden.

Die Maschine wurde entwickelt und gebaut, um sicher zu funktionieren, dafür müssen folgende Bedingungen erfüllt sein:

- Die Maschine wird innerhalb der im Vertrag und in dieser Anleitung angegebenen Grenzen eingesetzt;
- Die in der Bedienungsanleitung genannten Verfahren werden befolgt;
- Die regelmäßige Wartung wird zu den angegebenen Zeitpunkten und in der angegebenen Weise durchgeführt;
- Die außergewöhnliche Wartung wird im Bedarfsfall unverzüglich ausgeführt.

Vernünftigerweise vorhersehbare Fehlanwendung

Nachfolgend werden **vernünftigerweise vorhersehbare Fehlanwendungen** aufgelistet, die streng verboten sind:

- Transport von Personen;
- Transport von nicht stabilen Lasten oder Flüssigkeiten;
- Verwendung der Maschine in schlecht beleuchteten Bereichen;
- Verwendung der Maschine für das Handling der Last;
- Verwendung der Maschine auf eine Art und Weise, um Produktionswerte zu erhalten, die die vorgeschriebenen Grenzwerte überschreiten;
- Verwendung der Maschine auf eine Art und Weise, die von den Vorgaben im Abschnitt „**Sachgemäße (korrekte) Verwendung**“ abweicht.

Für jede andere als die vorgesehene Verwendung der Maschine ist eine vorherige schriftliche Genehmigung durch den Hersteller erforderlich. In Ermangelung einer solchen schriftlichen Genehmigung ist die Verwendung als „**unsachgemäße Verwendung**“ anzusehen; daher lehnt der Hersteller jede Haftung in Bezug auf eventuell verursachte Sach- und Personenschäden ab und betrachtet jede Art von Garantie auf das Gerät als erloschen.



WICHTIG!

Eine unsachgemäße Verwendung der Maschine schließt jegliche Haftung des Herstellers aus.

Pflichten und Verbote

Pflichten des Bedienpersonals

Das Bedienpersonal **muss** Folgendes beachten:

- Wartungstätigkeiten ausschließlich bei ausgeschalteter Maschine durchführen.
- Bedienpersonal mit langen Haaren muss diese zusammenbinden, um ein Erfassen zu verhindern.
- Die vom Arbeitgeber zur Verfügung gestellte Schutzausrüstung zweckentsprechend verwenden.
- Mängel an Sicherheitseinrichtungen unverzüglich dem Arbeitgeber, Abteilungsleiter oder Vorgesetzten melden.

Verbote für das Bedienpersonal

Das Bedienpersonal **darf insbesondere Folgendes nicht:**

- Die Maschine unsachgemäß verwenden, d.h. für andere als die in Absatz „**Sachgemäße (korrekte) Verwendung**“ genannten Zwecke;
- Die Sicherheits- oder Anzeigergeräte ohne Genehmigung entfernen oder modifizieren;
- Eigenmächtige Tätigkeiten oder Bewegungsabläufe durchführen, die nicht in seiner Zuständigkeit liegen oder die seine eigene Sicherheit oder die der anderen Arbeitnehmer gefährden könnten;
- Armbänder, Ringe oder Halsketten tragen, die herabhängen und von bewegten Teilen mitgerissen werden können und somit eine Gefahr für den Bediener darstellen;
- Die Geschwindigkeit von Maschinenkomponenten ohne Genehmigung eines Verantwortlichen modifizieren;
- Die Maschine verwenden, wenn sie nicht unter Beachtung der geltenden Rechtsvorschriften montiert wurde;
- Die Maschine für das Handling der Lasten verwenden, auch wenn sie nicht in Funktion ist (andernfalls besteht die Gefahr von Fallen und/oder Beschädigung der Maschine);
- Die Maschine außerhalb der zulässigen Umgebungsbedingungen betreiben (siehe Abschnitt „**Zulässige Umgebungsbedingungen**“).



ACHTUNG!

DINI ARGEO haftet nicht für Sach- oder Personenschäden, wenn festgestellt wird, dass die Maschine in einer unzulässigen Umgebung verwendet wurde.

Technische Daten

MCWN

Material	LACKIERTER STAHL UND ABS		
Abmessungen des Koffers	175 x 480 x 390 mm		
Gewicht		ohne Verpackung	mit Verpackung
	MCWNT1	8 kg	11 kg
	MCWNT3	10 kg	14 kg
	MCWNT6	11 kg	15 kg
	MCWNT9	15 kg	18 kg
Maximale Belastbarkeit			Entsprechende Belastbarkeit
	Nicht typgeprüft	MCWNT1, MCWNT3, MCWNT6, MCWNT9	1500 kg, 3000 kg, 6000 kg, 9500 kg
	Typgeprüft	MCWNT1M, MCWNT3M, MCWNT6M, MCWNT9M	1500 kg, 3000 kg, 6000 kg, 9000 kg
Stromversorgung	BATTERIE, 4 MIGNONZELLEN „AA“		
Tastatur	5 TASTEN		
Fernbedienung	<ul style="list-style-type: none"> Infrarot mit 17 Tasten (serienmäßig) Funk mit Display mit 5 Tasten (Option) 		
Laufzeit	40 Stunden (ohne Funkfrequenzmodul)		

Zulässige Umgebungsbedingungen

Die Maschine ist in einem Raum zu verwenden, der vor Witterungseinflüssen wie Regen, Hagel, Schnee, Nebel, Schwebstaub und brennbarem Staub geschützt ist, nicht als explosionsgefährdet klassifiziert ist und keine aggressiven Stoffe wie korrosive Dämpfe oder übermäßige Wärmequellen enthält.

Die Maschine wurde entwickelt und gebaut, um unter folgenden Umgebungsbedingungen sicher zu funktionieren:

Umgebungstemperatur	-10 °C bis +40 °C
Relative Luftfeuchte max.	85 % nicht kondensierend
Umgebungsbeleuchtung	min. 50 lux - blendfreies Licht



ACHTUNG!

Andere als die spezifizierten Umgebungsbedingungen können zu schweren Schäden an der Maschine und zum Verfall der Garantie führen.



WICHTIG!

Die Arbeitsoberfläche muss ausreichend beleuchtet sein.

Wenn am Arbeitsplatz Schattenbereiche vorliegen, liegt es in der Verantwortung des Betreibers, für eine angemessene Beleuchtung zu sorgen.

Wesentliche Bauteile

Die Maschine besteht aus folgenden wesentlichen Bestandteilen:

Pos.	Komponente
1	GEHÄUSE WÄGEZELLE
2	SCHÄKEL ZUR VERBINDUNG ZWISCHEN DEM HAKEN DES HUBMITTELS UND DER WÄGEZELLE
3	SCHÄKEL ZUR VERBINDUNG ZWISCHEN DER WÄGEZELLE UND DEN VORRICHTUNGEN ZUM AUFGREIFEN DER LAST
4	ELEKTRONISCHES GERÄT ZUM UMWANDELN DES VOM SIGNALWANDLERS GESANDTEN SIGNALS IN EINE MASSEINHEIT, MIT MESSDISPLAY UND REGELSYSTEMEN
5	STANDARDVERBINDER RJ11 FÜR DEN SERIELLEN ANSCHLUSS RS232 AN ETWAIGE ÄUSSERE VORRICHTUNGEN.

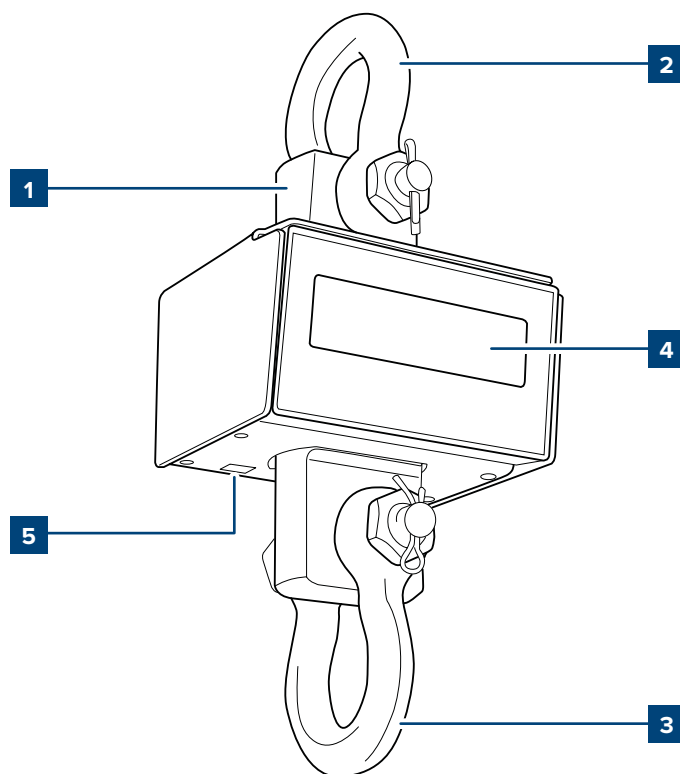

Batterie

Ausstattung der Federwaage:

- Batterieschubfach (Typ AA) **(A)**.

Ladezeit der Batterie 40 Stunden

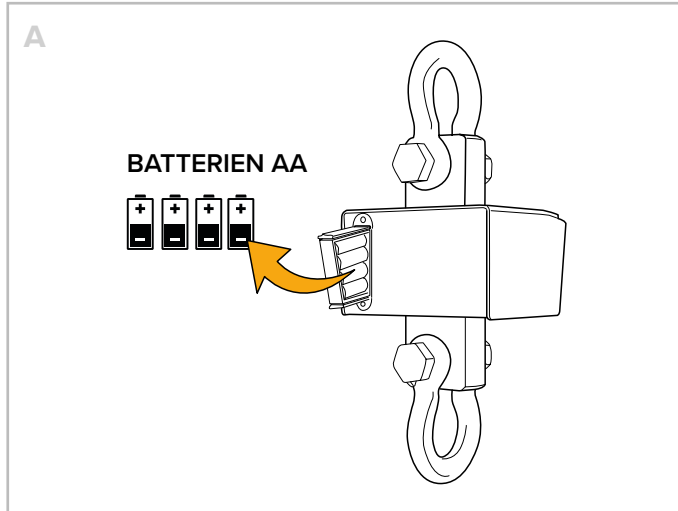

Optionale Komponenten

Die Maschine kann mit folgenden optionalen Komponenten ausgestattet werden:

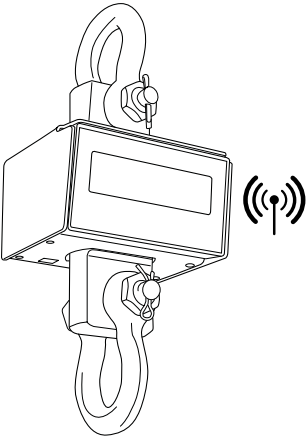
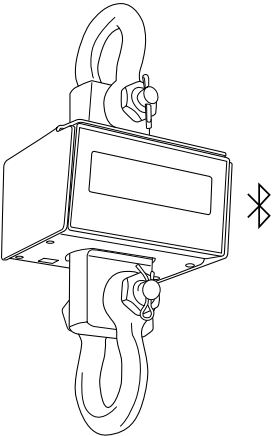
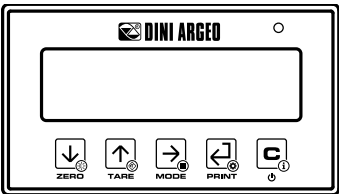
Komponente	Beschreibung und Abbildung
FUNKMODUL	
BLUETOOTH	
DFWPM	<p>Repeater/Funkfernsteuerung. Funktioniert nur bei Vorhandensein des Funkmoduls.</p> 

VERPACKUNG UND HANDLING

Wichtige Hinweise zu Verpackung und Handling



ACHTUNG!

DINI ARGEO haftet nicht für Sach- und Personenschäden durch Unfälle aufgrund der Nichtbeachtung der in diesem Handbuch enthaltenen Anweisungen.



ACHTUNG!

Hebezeuge mit einer für das anzuhebende Gewicht angemessenen Tragkraft verwenden.



WICHTIG!

Die Hebe- und Handlingtätigkeiten dürfen nur von Fachpersonal durchgeführt werden, das über die erforderlichen Fähigkeiten zur Durchführung dieser Tätigkeiten verfügt.

Verpackung

Die elektronische Federwaage muss unbedingt im dazugehörigen Koffer transportiert werden, der so beschaffen ist, dass das Gerät keinerlei Transportschäden durch Stöße oder Fallen erleidet. Dabei ist darauf zu achten, dass der Koffer so transportiert wird, dass er weder oben noch seitlich durch etwaige Fremdkörper zusammengedrückt wird. Es ist wichtig, dass Koffer und elektronische Federwaage in geschlossenen Räumen unter Berücksichtigung der Umgebungsbedingungen gelagert werden.

Bei Erhalt des Instruments muss der Kunde unbedingt prüfen, ob durch den Vorgang oder durch das damit beauftragte Personal Transportschäden entstanden sind.

Falls Schäden festgestellt werden, das betreffende Instrument im vorgefundenen Zustand belassen und unverzüglich eine Feststellung des Schadens durch den zuständigen Spediteur verlangen. Danach bitte die zuständige Transportversicherung und die Verkaufsstelle mit einer Schadensbescheinigung über den festgestellten Schaden informieren.

Handling des Packstücks (Koffer)

Der Koffer wird manuell gehandhabt oder, sofern nötig, mithilfe geeigneter Hilfsmittel (wir verweisen auf die folgende Tabelle, um das Gewicht des eigenen Modells zu überprüfen).

Gewichte:

MODELL	OHNE VERPACKUNG	MIT VERPACKUNG
MCWNT1	8 kg	11 kg
MCWNT3	10 kg	14 kg
MCWNT6	11 kg	15 kg
MCWNT9	15 kg	18 kg



MONTAGE

Montagehinweise



ACHTUNG!

DINI ARGEO haftet nicht für Sach- und Personenschäden durch Unfälle aufgrund der Nichtbeachtung der in diesem Handbuch enthaltenen Anweisungen.



WICHTIG!

Die Montagetätigkeiten dürfen nur von Fachpersonal durchgeführt werden, das über die erforderlichen Fähigkeiten zur Durchführung dieser Tätigkeiten verfügt.

Montagevorgang

Die elektronische Federwaage wird montiert und gebrauchsfertig geliefert. Andernfalls oder bei einer etwaigen Kontrolle sind die nachfolgenden Installationsphasen in Betracht zu ziehen:

- A. Den Koffer mit der elektronischen Federwaage öffnen.
- B. Den Schäkel am oberen Teil der Wägezelle installieren.
- C. Den Schäkel am unteren Teil der Wägezelle installieren.
- D. Sicherstellen, dass die Mutterschraube der Schäkel vollständig eingeschraubt sind und die Splinter richtig positioniert sind.
- E. Das System behutsam auf dem Boden abstellen.
- F. Überprüfen und sicherstellen, dass der Haken des Krans, an dem die elektronische Federwaage befestigt wird, zweckgerecht ist.
- G. Das System an den Sicherheitshaken des Krans anschließen und dabei darauf achten, dass der Schäkel auf dem Sattel des Kranhakens aufliegt und der entsprechende Hebel in Sicherheitsstellung gerückt ist.
- H. Nach Anschlagen des Systems sich angemessen entfernen und es einige Zentimeter vom Boden abheben.



ACHTUNG!

Obwohl das Gewicht weniger als 25 kg beträgt, beim Umgang mit dem Gehäuse vorsichtig handeln, um Stöße oder ein Fallen zu vermeiden, die Personen und/oder das Gerät beschädigen könnten. Sofern es sich nötig erweist, sind zum Transportieren mehrere Personen heranzuziehen, oder geeignete Hilfsmittel zu verwenden.



ACHTUNG!

Zum Austauschen des Hakens und/oder Schäkels wenden Sie sich bitte an die autorisierte Servicestelle.

BEDIENELEMENTE





Display



Pos.	Symbol	Beschreibung
1	→0←	Zeigt an, dass die Waage leer und auf Null gestellt ist (brutto).
2	~	Zeigt an, dass das Gewicht nicht stabil ist.
3		Zeigt die Uhrzeit auf dem Display an.
4	NET	Das Nettogewicht wird angezeigt. Anmerkung: Der Speicher enthält eine Tara.
5 / 6	G B	Das Bruttogewicht wird angezeigt.
7		Zeigt den Batteriestand an:
8	Max= Min= e=	Es werden messtechnische Informationen angezeigt.
9	LT	EINE blockierte Tara ist aktiv.
10	PT	EINE manuelle Tara ist aktiv.
11	W1 W2 W3	Zeigen den aktiven Wägebereich an.
12	lb ... Pcs	Zeigt die Maßeinheiten an: Pfund (lb), Tonnen (t), Kilogramm (kg), Gramm (g), Stückzahl (Pcs).
13		Das Gewicht wird in hoher Auflösung angezeigt.
14	*	Zeigt den Druck einer Taste an. In einigen Betriebsarten wird dadurch angezeigt, dass eine spezifische Funktion aktiv ist.

Tastatur



Taste	Beschreibung
	<ul style="list-style-type: none"> • Setzt den auf der Waage angezeigten Gewichtswert auf Null. • Nach längerem Drücken (2 Sek.) kann die Displayhelligkeit eingestellt werden.
	<ul style="list-style-type: none"> • Tariert die Waage. • Nach längerem Drücken (2 Sek.) kann eine voreingestellte Tara eingegeben werden.
	<ul style="list-style-type: none"> • Ruft die spezifische Funktion der Betriebsart auf. • Nach längerem Drücken (5 Sek.) kann die Betriebsart gewechselt werden.
	<ul style="list-style-type: none"> • Taste zum Bestätigen. • Aktiviert den Ausdruck des Belegs. • Durch längeres Drücken (5 Sek.) wird das Konfigurationsmenü aufgerufen.
	<ul style="list-style-type: none"> • Durch Drücken für 2 Sek. wird das Gerät ausgeschaltet. • Durch Drücken für 5 Sek. werden messtechnische Informationen angezeigt.









ACHTUNG!

Für weiterführende Informationen und erweiterte Funktionen der Tasten und Betriebsarten siehe Kapitel „GRUNDFUNKTIONEN DER WAAGE“ und „ERWEITERTE FUNKTIONEN DER WAAGE“.

Fernbedienung



Taste	Beschreibung
	<ul style="list-style-type: none"> Ermöglicht die Anwahl der gewünschten Funktion. Ein längerer Druck bewirkt die Änderung der Intensität des Displays.
	<ul style="list-style-type: none"> Taste C oder wenn länger gedrückt Funktion Standby.
	<ul style="list-style-type: none"> Eingabe der Ziffern.
	<ul style="list-style-type: none"> Taste Tara oder Erhöhung der Ziffer während der Eingabe eines Werts.
	<ul style="list-style-type: none"> Taste Mode oder Verschiebung des Cursors nach rechts während der Eingabe eines Werts.
	<ul style="list-style-type: none"> Taste für den Ausdruck oder zur Bestätigung.
	<ul style="list-style-type: none"> Nicht verwaltet.
	<ul style="list-style-type: none"> Nicht verwaltet.

ANMERKUNG: Die Infrarot-Fernbedingungen sind nur für internen Gebrauch.

VERWENDUNG

Allgemeine Hinweise für den bestimmungsgemäßen Gebrauch

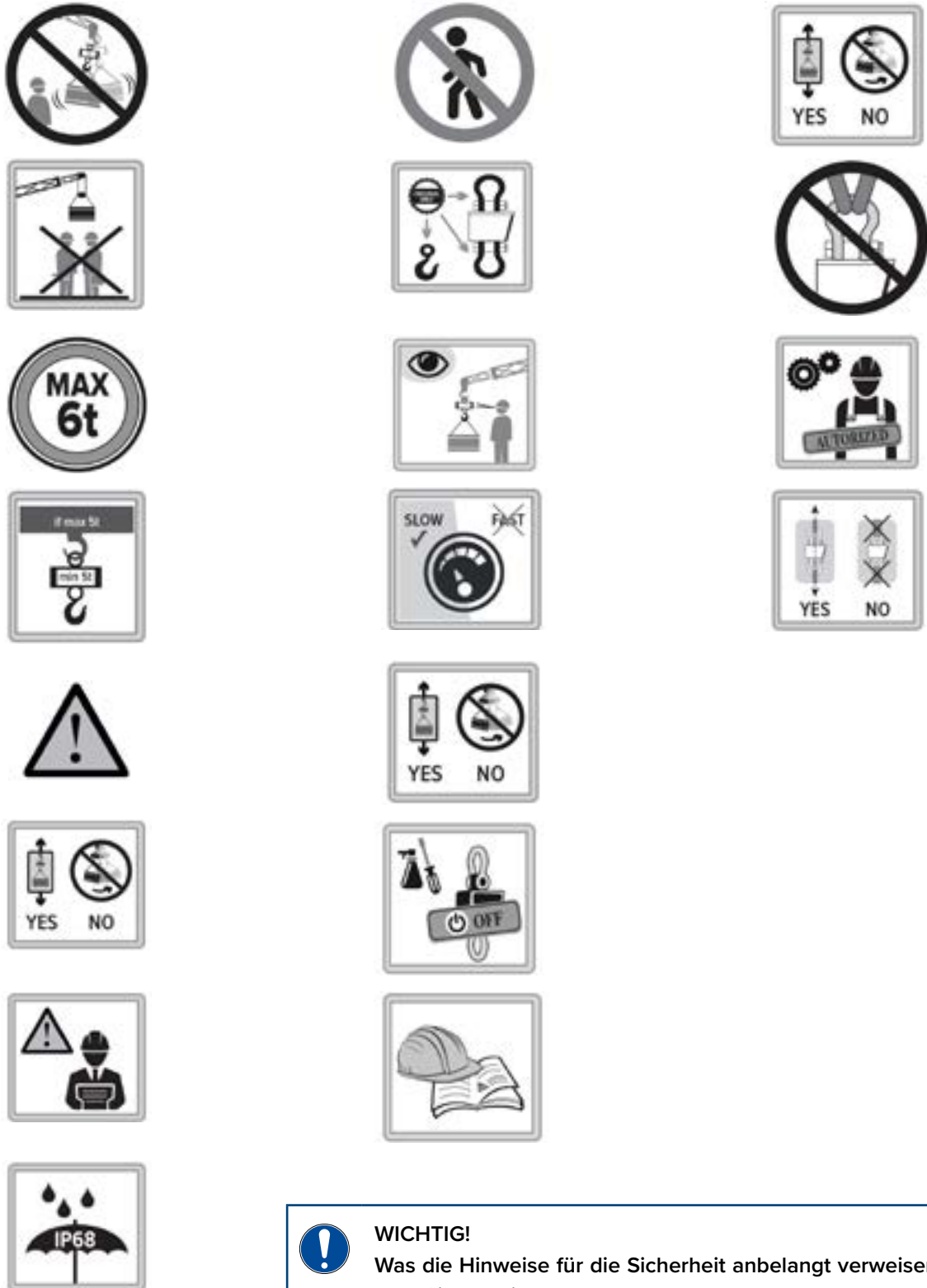

! **WICHTIG!**
Was die Hinweise für die Sicherheit anbelangt verweisen wir auf das „Sicherheits- und Wartungshandbuch von Federwaagen“.

Bedingungen der Federwaage

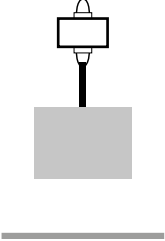
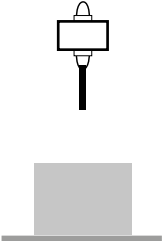
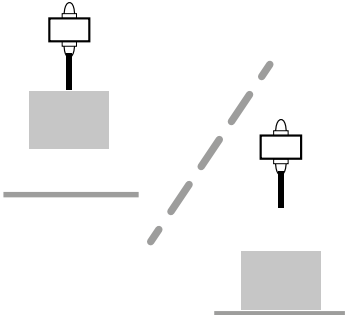
Zustand	Beschreibung
 <p>The diagram shows a spring scale with a rectangular load suspended in the air above the platform. A horizontal line below the platform indicates the ground level.</p>	<p>Die Federwaage ist eingeschaltet und die Last befindet sich vom Boden abgehoben.</p>
 <p>The diagram shows a spring scale with a rectangular load resting on its platform. A horizontal line below the platform indicates the ground level.</p>	<p>Die Federwaage ist eingeschaltet und nicht beladen.</p>
 <p>The diagram shows two spring scales. On the left, a scale with a load is on a ground level. On the right, a scale without a load is on a raised platform. A dashed diagonal line separates the two scenarios.</p>	<p>In diesem Zusammenhang ist es irrelevant, ob die Federwaage beladen oder unbeladen ist.</p>

Kontrollen vor der Verwendung

Vor der Verwendung der Federwaage sicherstellen, dass:

- das Gerät vollständig ist (alle Teile vorhanden) und keine offensichtlichen Schäden aufweist;
- Der Verwendungsbereich frei von eventuellen Hindernissen ist;
- Im Bereich unter der Maschine keine Leckspuren von Betriebsmitteln vorhanden sind;
- Die auf der Federwaage angebrachten Etiketten und Schilder vorhanden und lesbar sind;
- die Schäkkel auf einwandfreien Zustand kontrollieren;
- den Kran auf einwandfreien Zustand kontrollieren;
- Mutterschrauben und Splinte kontrollieren;



WICHTIG!

Bei auftretenden Defekten bzw. Störungen sind diese dem Vorgesetzten zu melden.

Anheben der Last und Ablesen des Gewichts

- A. Federwaage einschalten und Nullstellung des Displays abwarten.
- B. Die Last wie in folgender Abbildung dargestellt anheben.
- C. Auf dem Display kann der Gewichtswert abgelesen werden.

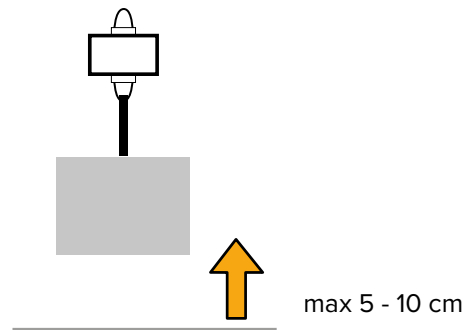

Die Wägegenauigkeit wird erreicht, wenn die Federwaage vollständig stillsteht.



ACHTUNG!

Sicherstellen, dass die Last vollständig vom Boden angehoben ist.

GRUNDFUNKTIONEN DER WAAGE

Einschalten - On

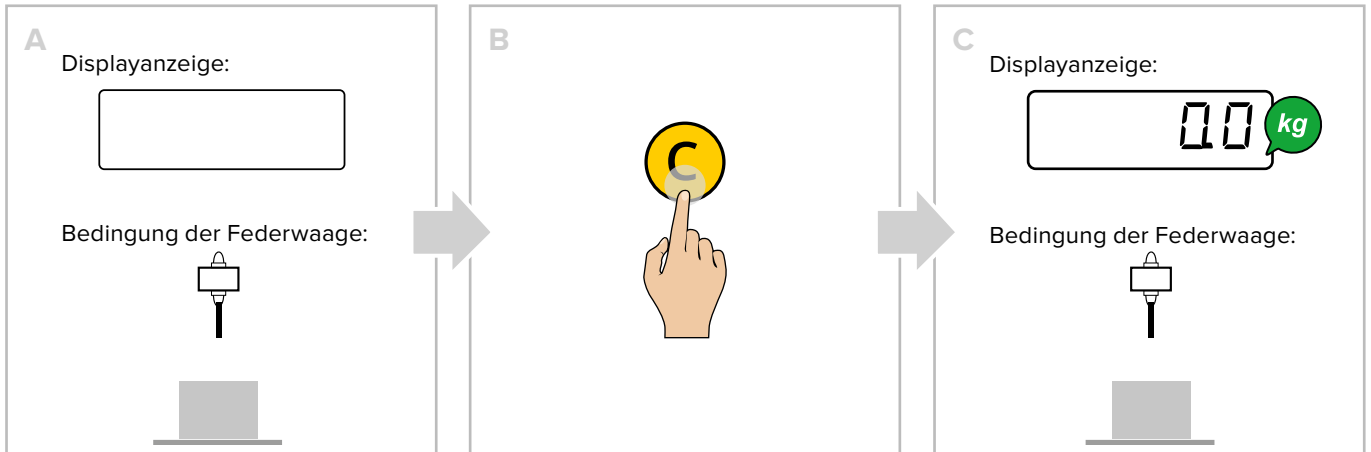

Ausschalten - Off

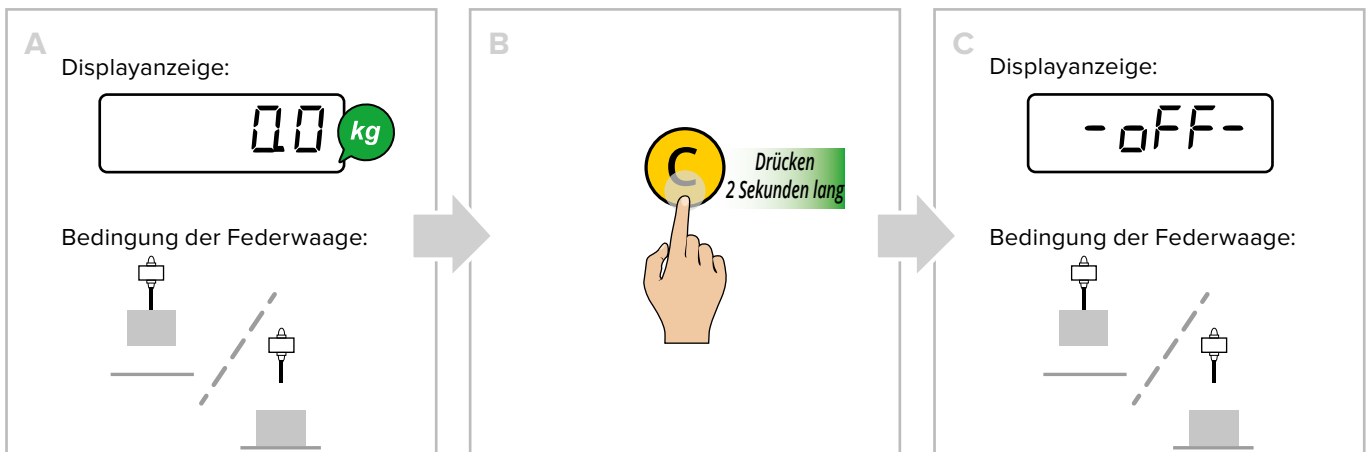

Nullstellung

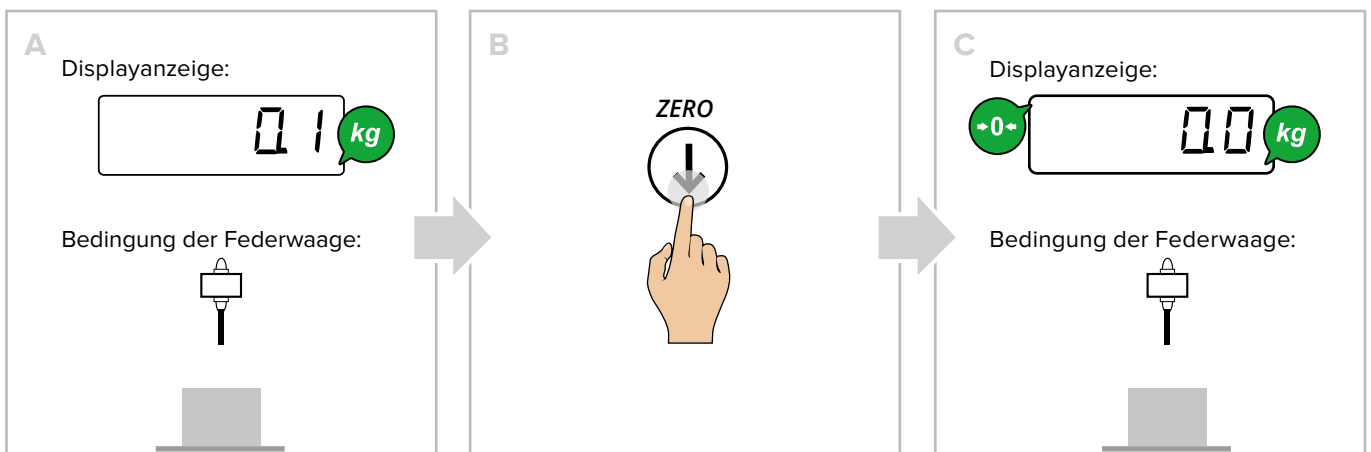

Einstellung der Displayhelligkeit

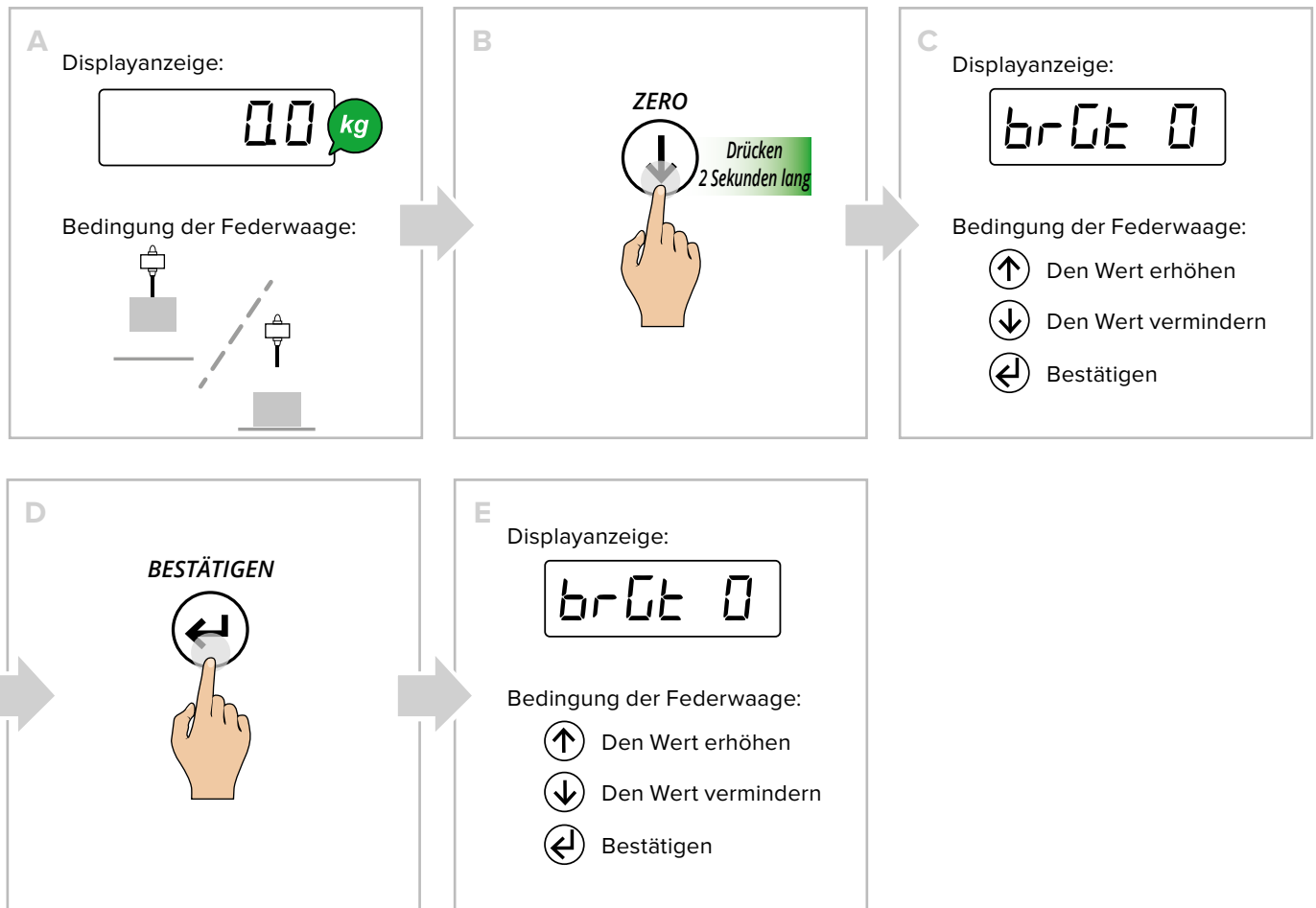

Automatische Wägung der Tara

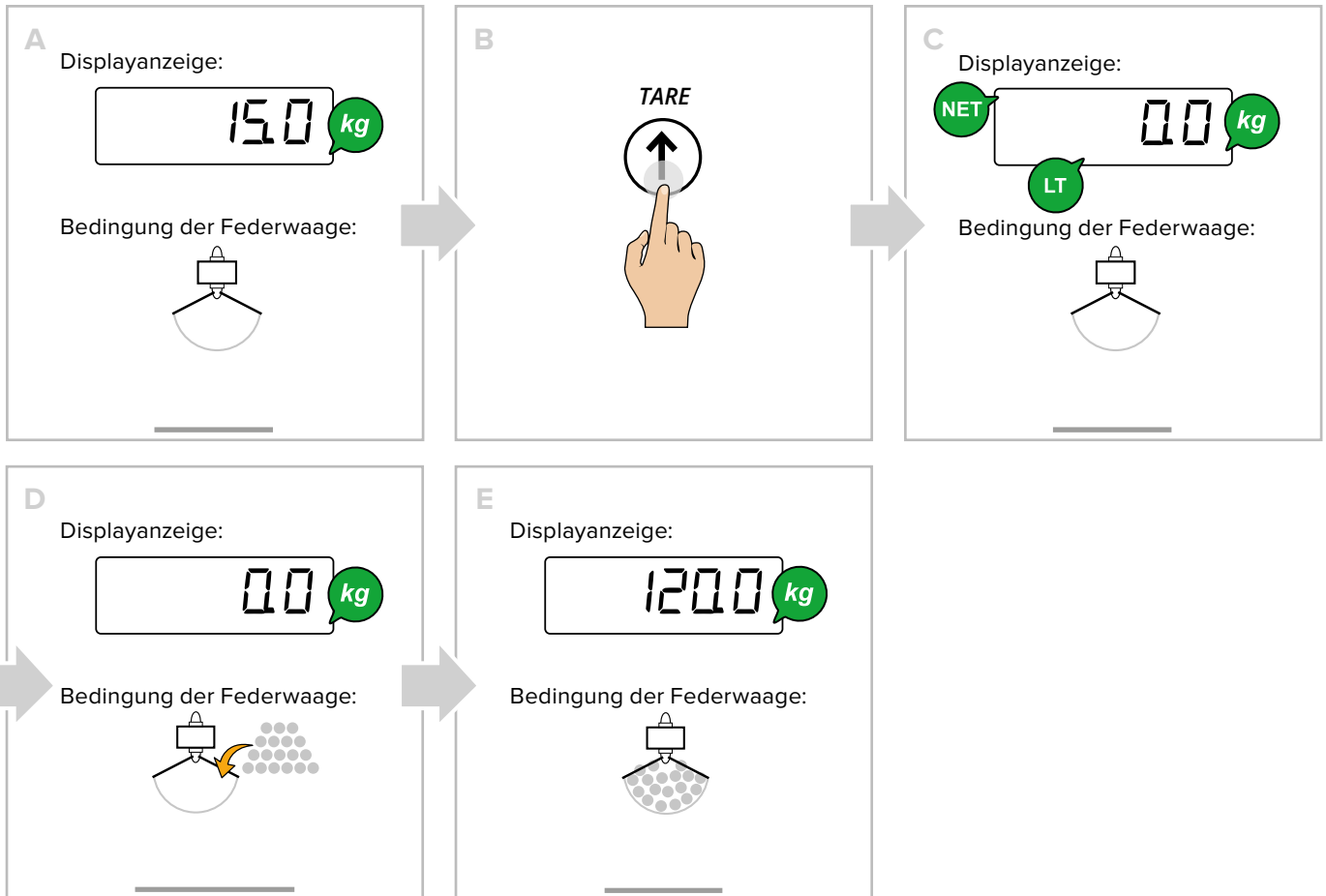
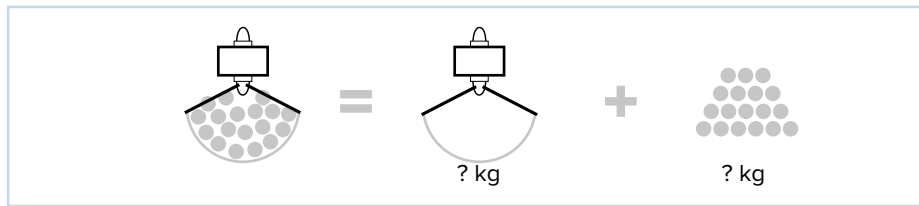

Löschen der Tara

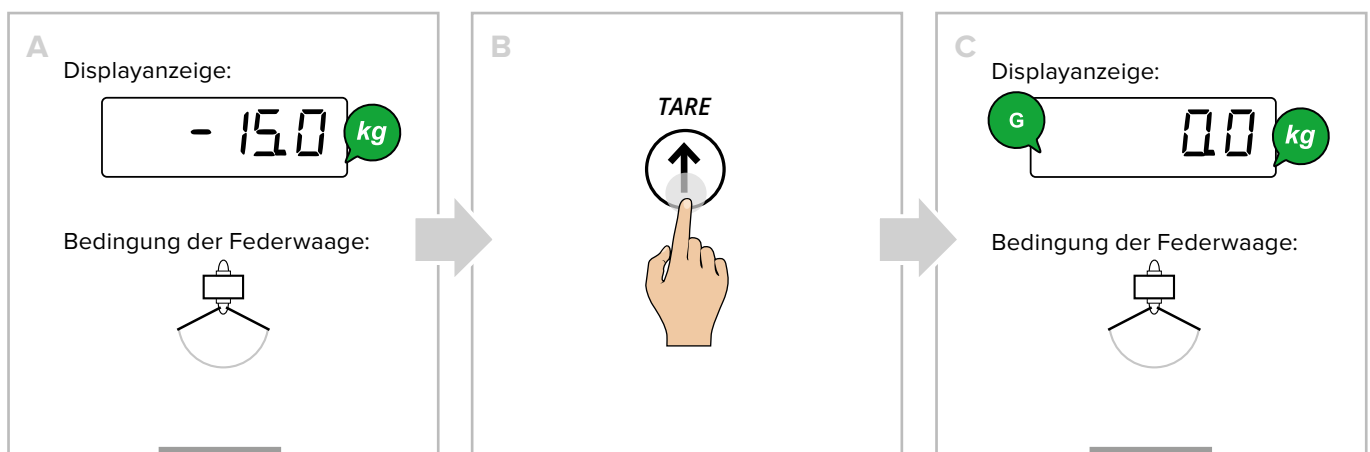

Einen bekannten Wert als Tara einstellen (PT)

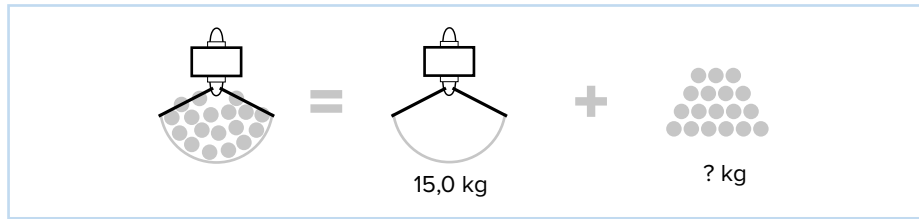

A Displayanzeige: kg
 Bedingung der Federwaage:

B **TARE**
Drücken 2 Sekunden lang

C Displayanzeige: kg
 Den Wert der Tara einstellen:

 Den Wert erhöhen / vermindern

D **BESTÄTIGEN**

E Displayanzeige: kg

 Bedingung der Federwaage:

F Displayanzeige: kg
 Bedingung der Federwaage:



Die Zifferntasten der Infrarot-Fernbedienung ermöglichen eine rasche Eingabe der Tara:

A Den Wert der Tara eingeben:
 ...

B **TARE**

Messtechnische Informationen

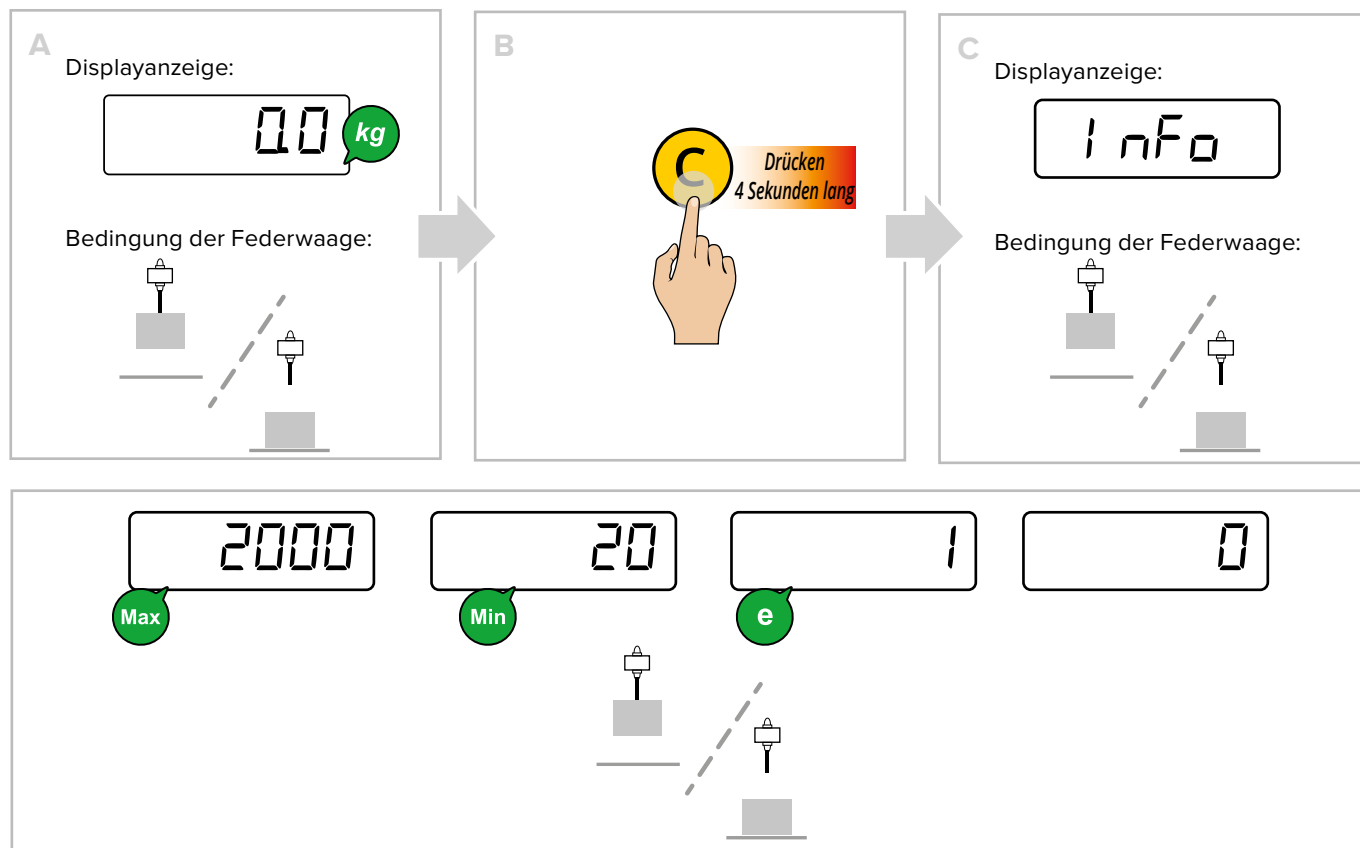

ERWEITERTE FUNKTIONEN DER WAAGE

Aufrufen des Funktionsmenüs

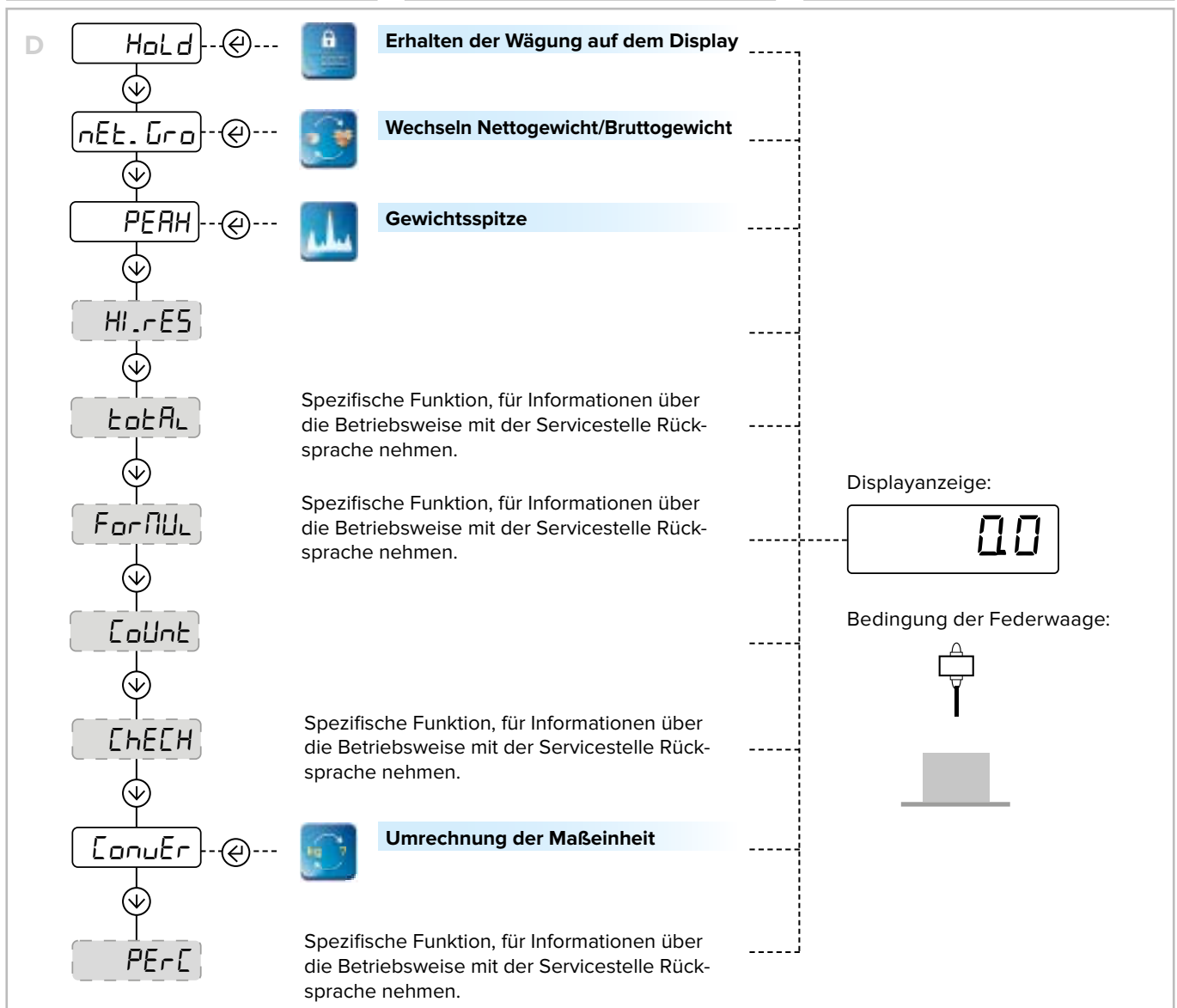
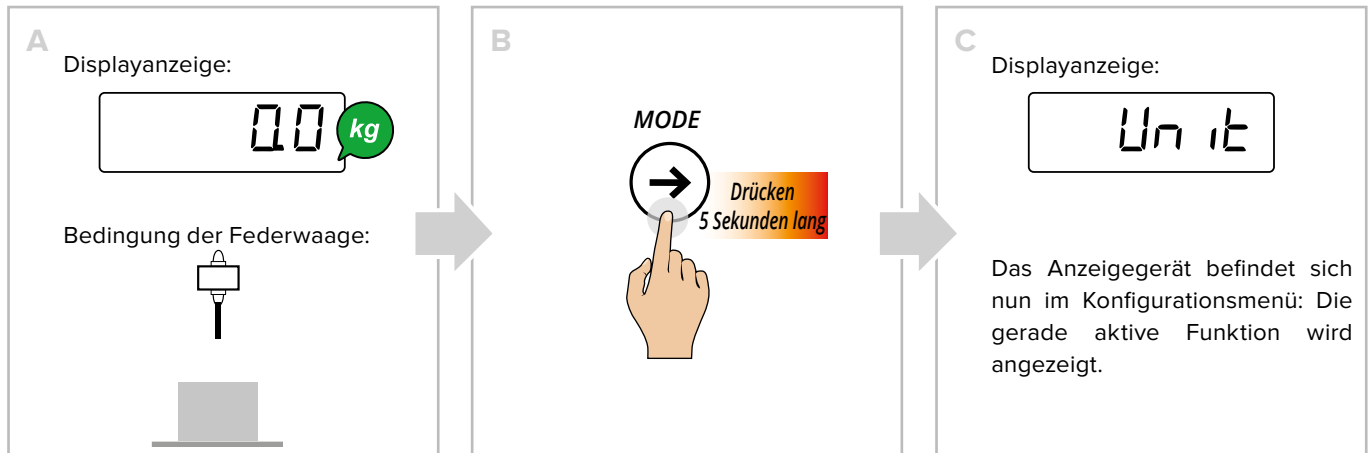

Wechseln zwischen Nettogewicht und Bruttogewicht

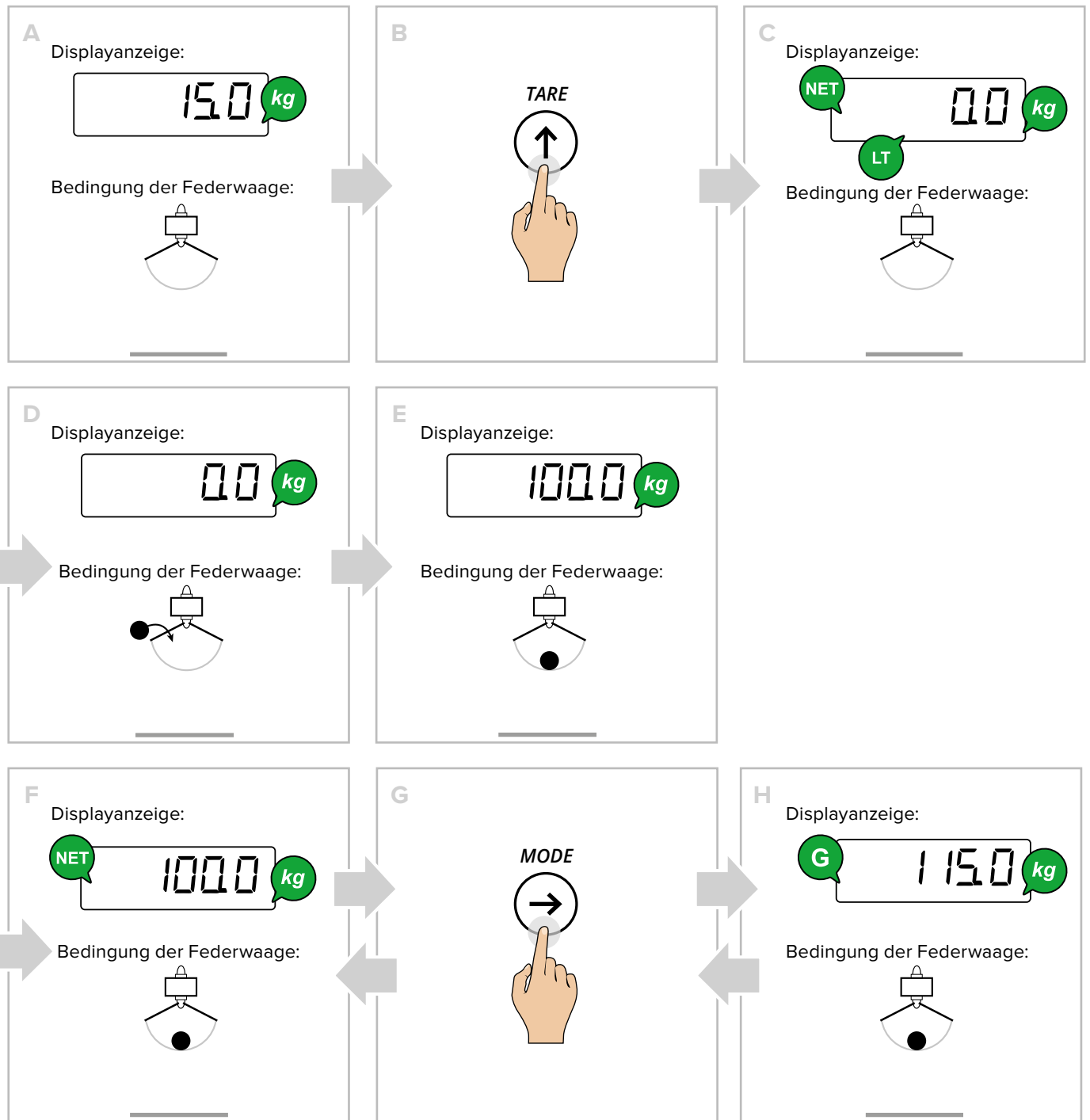

Durch Drücken von kann jederzeit vom Nettogewicht zum Bruttogewicht gewechselt werden.

Umrechnung der Maßeinheit

UMRECHNEN DER MASSEINHEIT IN PFUND (STANDARDMODUS)

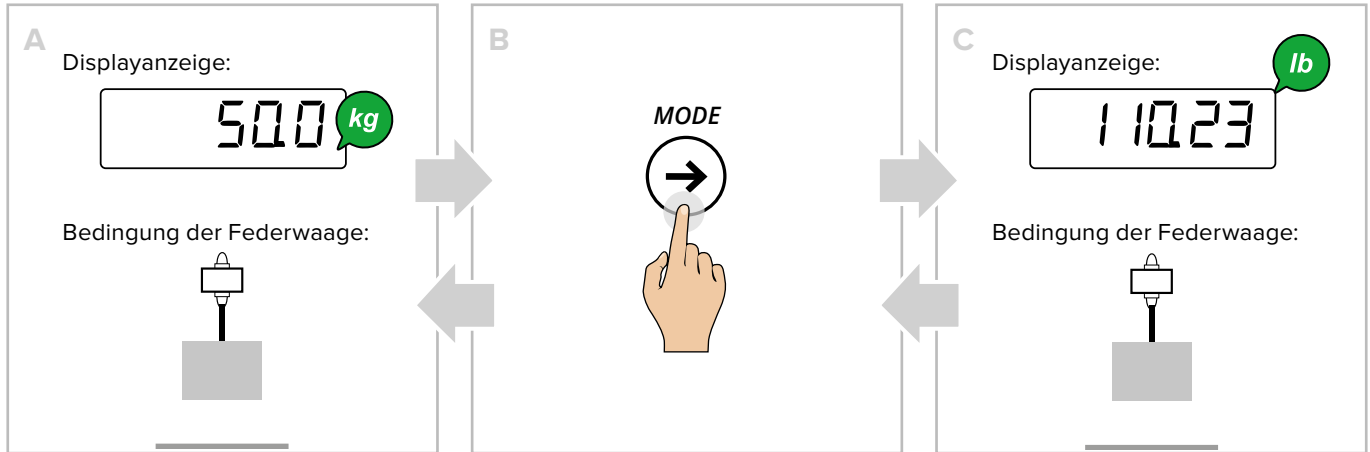

i Durch Drücken von  kann jederzeit vom Gewicht in kg zum Gewicht in Pfund umgeschaltet werden.

UMRECHNEN DER MASSEINHEIT MIT FREI GEWÄHLTEM UMRECHNUNGSFAKTOR

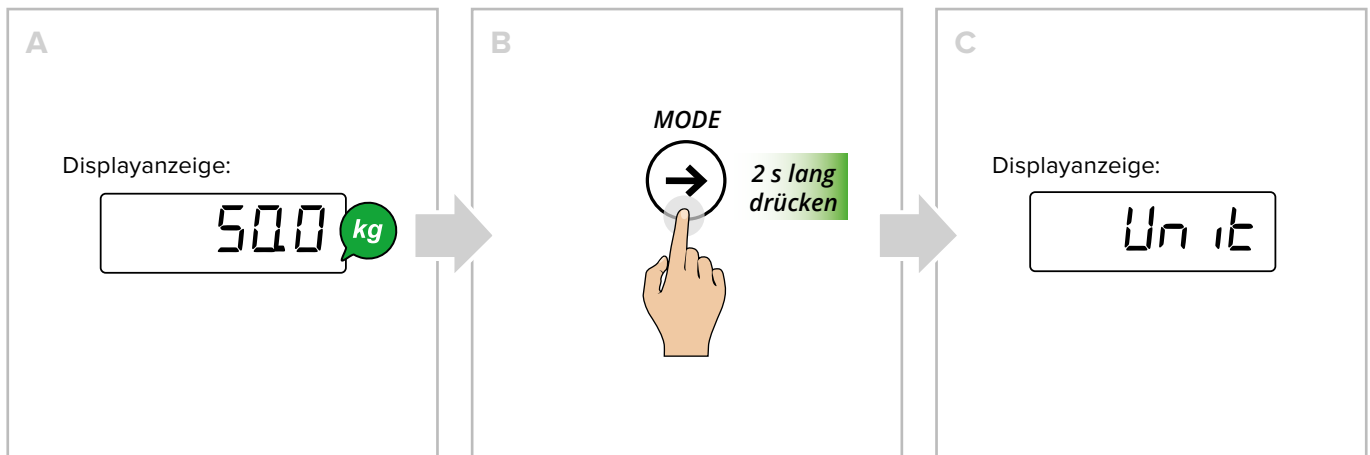

Fortsetzung →

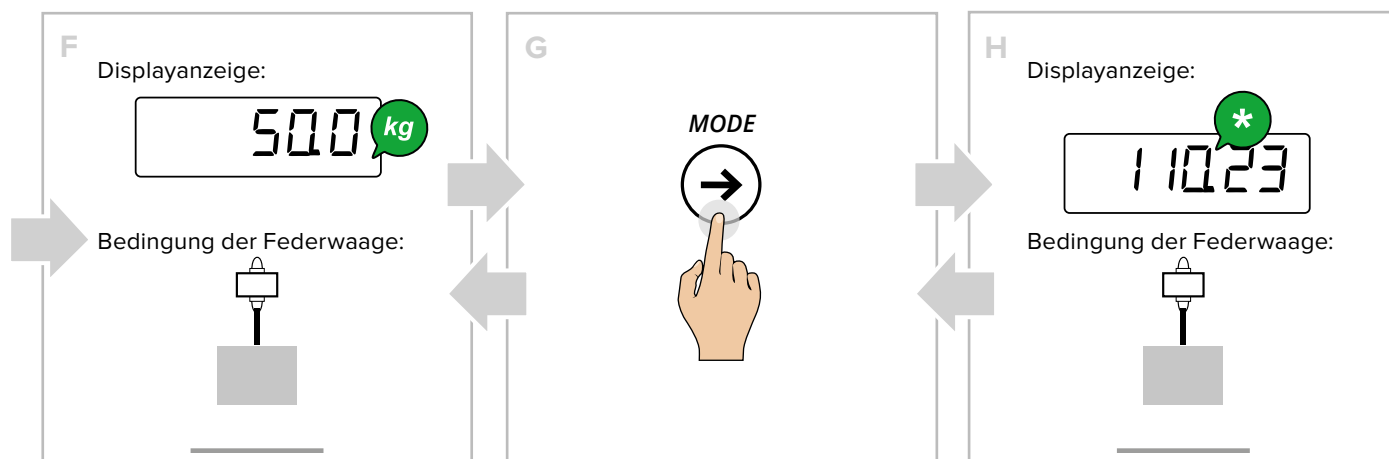

Durch Drücken von  kann die Maßeinheit jederzeit mit einem freien Umrechnungsfaktor umgerechnet werden.

Erhalten der Wägung auf dem Display

AKTIVIEREN DER FUNKTION

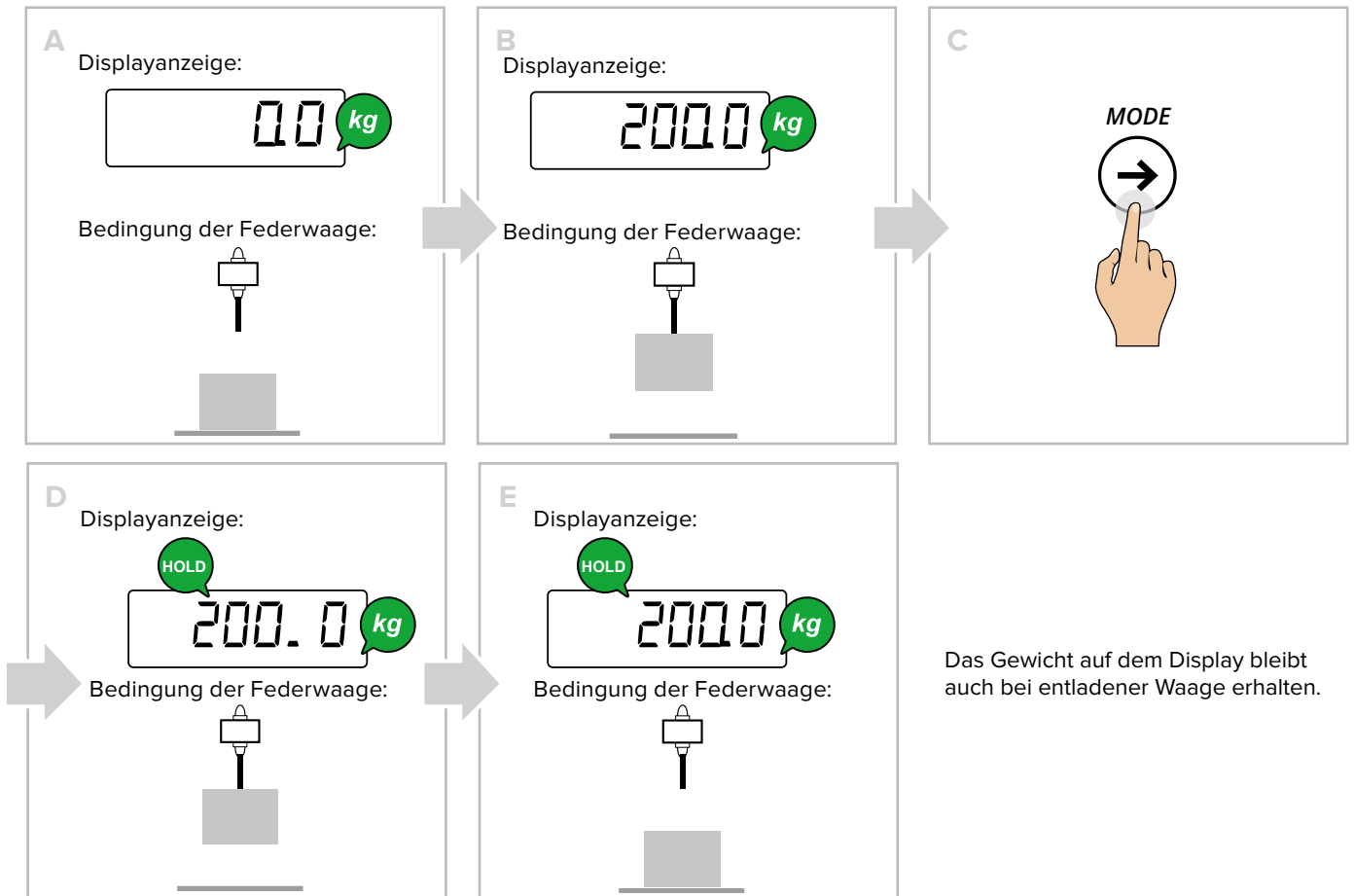

DEAKTIVIEREN DER FUNKTION

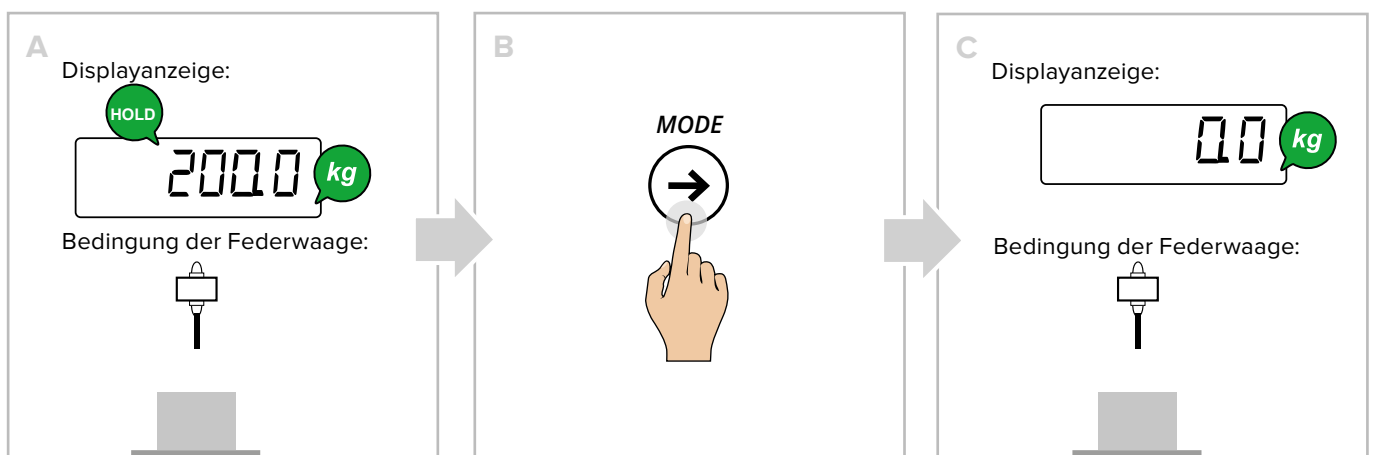

Gewichtsspitze

AKTIVIEREN DER FUNKTION

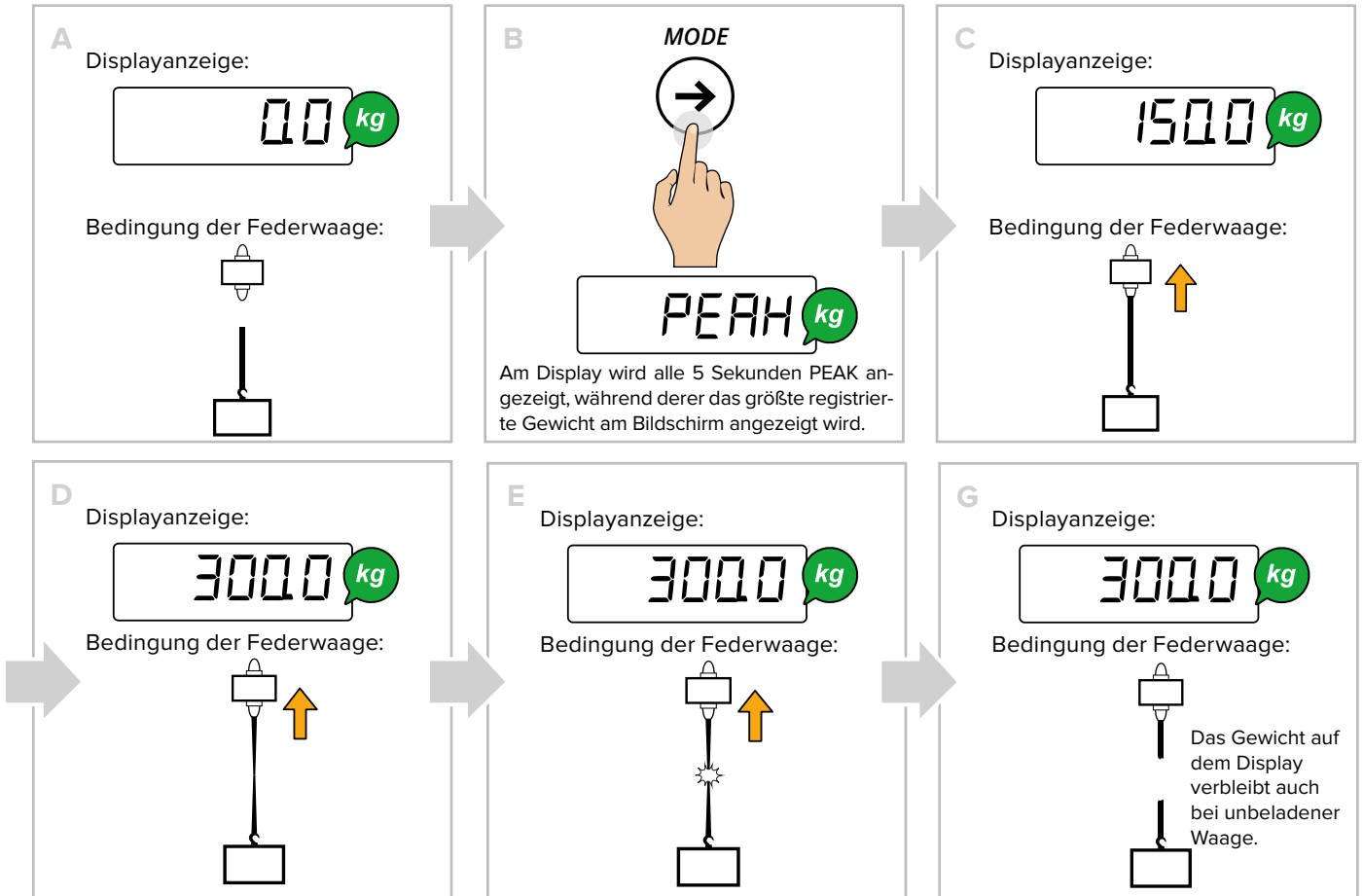

DEAKTIVIEREN DER FUNKTION

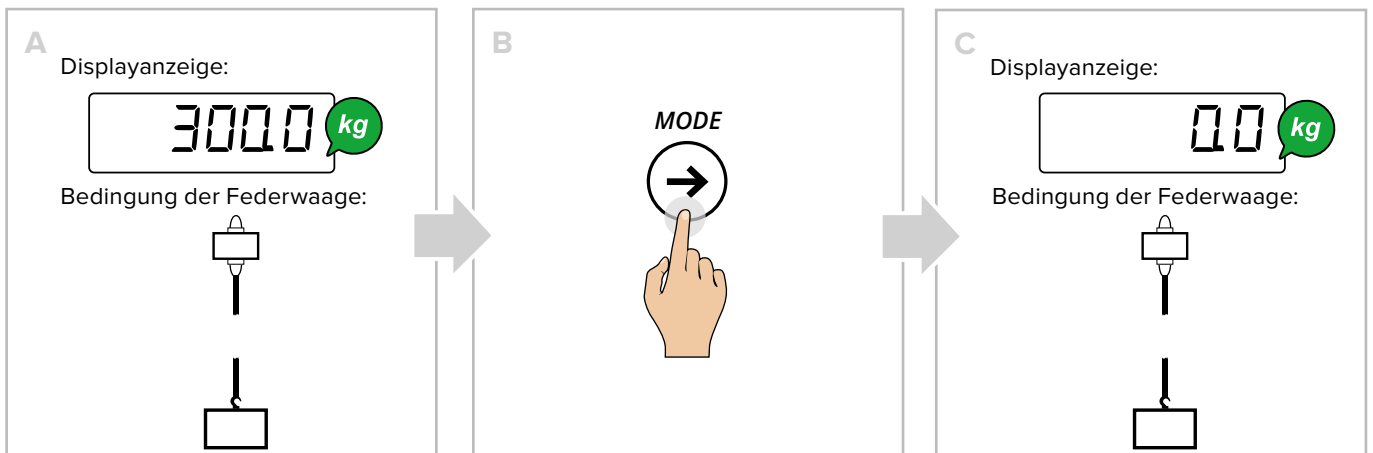

MESSTECHNISCHE INFORMATIONEN ZUR WAAGE

1. Die Waage ausschalten

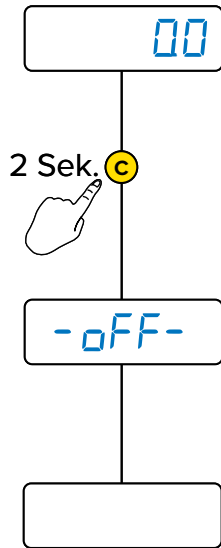

2. Folgende Schritte ausführen:

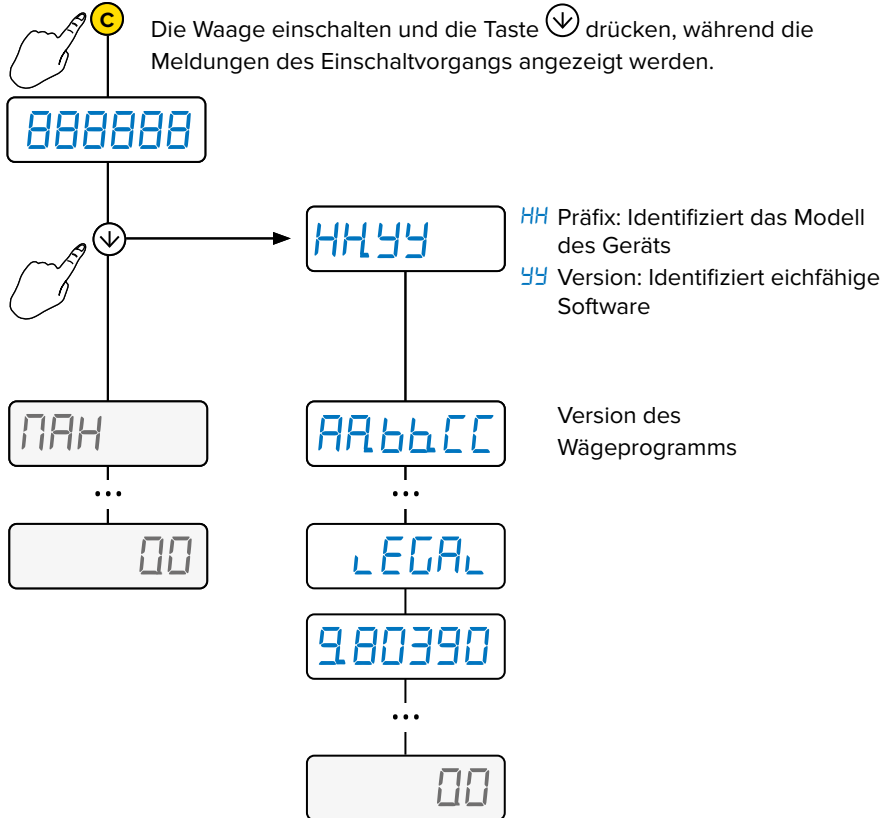

WARTUNG



WICHTIG!

Was die Hinweise für die Sicherheit anbelangt verweisen wir auf das beige gestellte „SICHERHEITS- UND WARTUNGSHANDBUCH VON FEDERWAAGEN“.

MÖGLICHE STÖRUNGEN UND ABHILFEN

TARA	Die Waage führt die Tara nicht aus	<ul style="list-style-type: none"> • Das Gewicht ist instabil (UnstAb) • Das Bruttogewicht ist negativ (L.σ!) • Das Gewicht ist nicht ausreichend • Das Gewicht überschreitet die Höchstlast • Die Funktion für das Trieren wurde deaktiviert • Im Falle der manuellen Trierung überschreitet der Wert die Höchstlast
WÄGEN	Die Waage lässt sich nicht einschalten	<ul style="list-style-type: none"> • Prüfen, ob das Batteriefach ordnungsgemäß eingesetzt wurde. • Batterien austauschen und einen neuen Versuch vornehmen. Falls das Messgerät weitere Störungen aufweist, den Händler kontaktieren.
	Die Waage schaltet sich plötzlich aus	<ul style="list-style-type: none"> • Automatische Abschaltung aktiv • Batterie leer • Versorgungsleitung defekt
	Die Waage reagiert nicht	<ul style="list-style-type: none"> • Es wurde einer der verfügbaren Energiesparmodi aktiviert • Es wurde ein nicht geeigneter Filter für die Wägung ausgewählt
	Das Display schaltet sich aus und zeigt einen Punkt an	<ul style="list-style-type: none"> • Der Stand-by-Modus ist aktiv: Eine Taste drücken, um die Wägung erneut zu aktivieren. • Der Energiespar-Modus ist aktiv, den Händler für nähere Einzelheiten kontaktieren.
	Die Waage zeigt permanent die Meldung „ZERR“ an	<ul style="list-style-type: none"> • Die Waage kann das Gewicht beim Einschalten nicht automatisch auf Null stellen, da das Gewicht den Wert überschreitet, der beim Einschalten auf Null gestellt werden kann. • Den Haken freimachen und einen neuen Versuch starten. Falls dasselbe Problem auch bei leerem Haken auftritt, den Händler kontaktieren.
	Das Gewicht ist instabil	<ul style="list-style-type: none"> • Den aktiven Filter für die Wägung kontrollieren. • Falls das System unter dem Einfluss von Erschütterungen durch Maschinen oder sich bewegende Fahrzeuge steht, die Waage auf eine andere Fläche stellen und es erneut versuchen.

Fehlermeldungen

MELDUNG	BESCHREIBUNG	ABHILFE
UnStAb	Das Gewicht ist instabil	Den Filter für die Wägung kontrollieren. Falls die Auflagefläche unter dem Einfluss von Erschütterungen durch Maschinen oder sich bewegende Fahrzeuge steht, die Waage auf eine andere Fläche stellen und es erneut versuchen.
LoU	Das Netto- oder Bruttogewicht ist negativ, oder es ist nicht ausreichend für den Ausdruck	Gewicht hinzufügen und es wieder versuchen.
UndEr	Unterlast	Die Waage beladen und einen zulässigen Gewichtsstatus herstellen. Falls das Problem weiterhin besteht, den Kundendienst kontaktieren.
ouEr	Überlast	Die Waage entladen und einen zulässigen Gewichtsstatus herstellen. Falls das Problem weiterhin besteht, den Kundendienst kontaktieren.
no. 0. UnS	Die Waage wurde nach dem letzten Ausdruck nicht entladen	Die Waage vollständig entladen und sicherstellen, dass die Kontrollleuchte $\rightarrow 0 \leftarrow$ eingeschaltet wird, das Gewicht erneut auflegen und es nochmals versuchen.
Err. Not	Das Gewicht ist instabil	Die Stabilität abwarten (die Kontrollleuchte \sim erlischt) und es wieder versuchen.
Error	Das Gewicht ist in der Betriebsart Stückzählung für eine korrekte Bestimmung des Referenzwerts nicht ausreichend.	Die Anzahl der Stücke erhöhen und es wieder versuchen.

Diese Dokumentation darf ohne schriftliche Genehmigung der Herstellerfirma weder ganz noch auszugsweise vervielfältigt werden. Alle in dieser Anleitung enthaltenen Informationen basieren auf den zum Zeitpunkt der Veröffentlichung verfügbaren Daten. Die Herstellerfirma behält sich das Recht vor, jederzeit ohne Vorankündigung und ohne Rechtsfolgen Änderungen an ihren Produkten vorzunehmen. Es wird daher eine regelmäßige Überprüfung auf eventuelle Aktualisierungen empfohlen.

Die für die Verwendung der Federwaage verantwortliche Person muss sicherstellen, dass alle im Verwendungsland geltenden Sicherheitsvorschriften eingehalten werden, dass das Gerät bestimmungsgemäß verwendet wird und dass jegliche Gefahrensituationen für den Bediener vermieden werden.

Die Herstellerfirma lehnt jede Haftung aufgrund etwaiger Fehler beim Wägen ab.



HEAD OFFICE

Via Della Fisica, 20
41042 Spezzano di Fiorano, Modena - Italy
Tel. +39 0536 843418 - Fax +39 0536 843521

SERVICE ASSISTANCE

Via Dell'Elettronica, 15
41042 Spezzano di Fiorano, Modena - Italy
Tel. +39 0536 921784 - Fax +39 0536 926654

www.diniargeo.com

Stempel autorisierter kundendienst

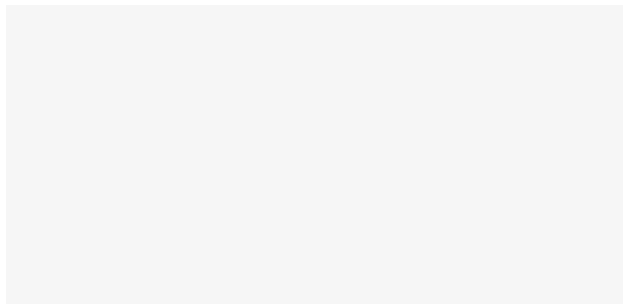

The information in this document is approximate and can be subject to variations without prior notice by Dini Argeo, with respect of the norms in force. The official technical data is available in the updated version on the www.diniargeo.com website or by contacting the Dini Argeo Customer Service.