

# HYGIENX

Hygienische  
Wägelösungen



PRODUKTE  
MADE IN  
ITALY

---

# HYGIENX

## Wägeprodukte

Die HYGIENX-Waagen von Dini Argeo sind so konzipiert, dass sie die Anforderungen einer Vielzahl von Hygieneumgebungen erfüllen, darunter Lebensmittelproduktion, Pharma, Kosmetik, Chemikalien und mehr.

Die in Italien hergestellten Produkte sind aus Edelstahl mit durchgehenden Schweißnähten gefertigt, um Hochdruck- und Hochtemperaturwaschvorgängen in sanitären Einrichtungen standzuhalten. Es gibt deshalb keinerlei versteckte Taschen oder Spalten, in denen sich Wasser oder Material ansammeln könnte, was wiederum das Risiko des Bakterienwachstums verringert. Die polierte Stahloberfläche sorgt dafür, dass Reinigungsmittel und Wasser nach dem Abwaschvorgang problemlos ablaufen können.



**PLATTFORMWAAGEN**

TE HYGIENX



**INSTRUMENTIERUNG**

3590EGT HYGIENX  
DFWK HYGIENX



**GABELHUBWAAGEN**

TPWI HYGIENX





## Hygienische Tischwaage

Das Design der TE HYGIENX ist für den Einsatz in der Produktion mit direktem Lebensmittelkontakt HCV EU-zertifiziert und ermöglicht dazu eine gründliche Inspektion der Ausrüstung. Die Konstruktion aus Edelstahl AISI 316 gewährleistet eine hohe Korrosionsbeständigkeit sowie einen sicheren Einsatz in Umgebungen mit Salzwasserexposition.

Das Produkt ist mit einem Wägebereich von bis zu 60 Kilogramm erhältlich und integriert eine hermetisch abgedichtete Wägezelle nach IP69K-Schutz. Ihre verstellbaren Silikonfüße aus ungiftigen Stoffen dämmen die Gefahr eines Bakterienwachstums und sind so konstruiert, dass sie jegliche Gewinde komplett verdecken, was wiederum die Reinigung vereinfacht und einen stabilen Halt gewährleistet.

Die Waage kann mit HYGIENX-Gewichtsanzeigen kombiniert und zum Zählen, Dosieren, Kontrollwiegen sowie für allgemeine Wiegevorgänge in hygienischen Produktionsumgebungen verwendet werden.

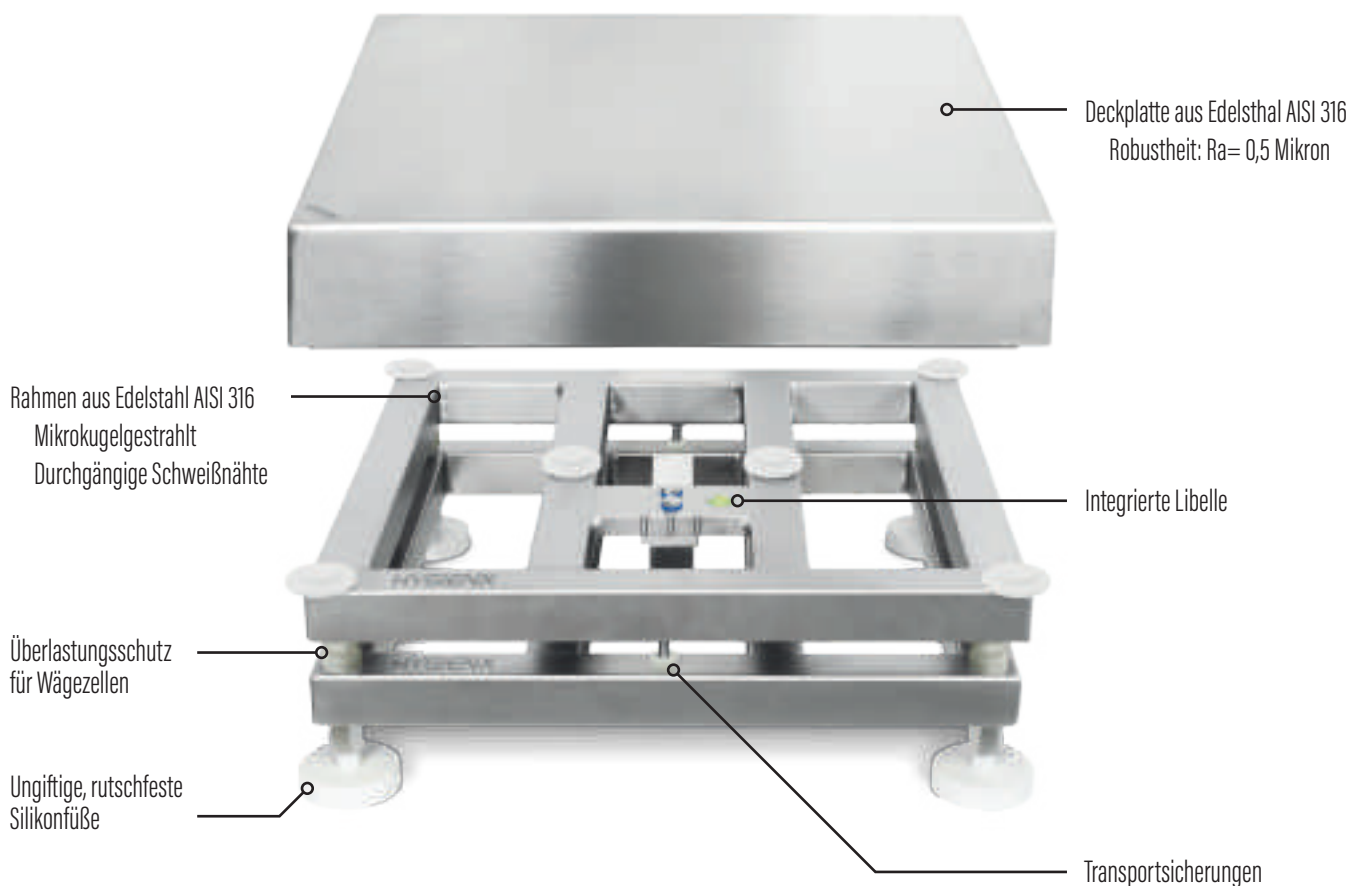

### ZERTIFIZIERUNGEN





#### OPTIONALES ZUBEHÖR

Säule für Dini Argeo Gewichtsanzeigen  
Wahlweise mit AISI 316 Instrumentierung 3590EGT  
HYGIENX oder DFWK HYGIENX



#### 3590EGT HYGIENX

3590EGT HYGIENX ist eine digitale Gewichtsanzeige mit einem 5,7 Zoll Farb-Touchscreen. Sie kann zum Summieren, Rezepturwiegen, Zählen, Prüfen von Fertigpackungen, Etikettieren sowie für Dosiersysteme beim Be- und Entladen eingesetzt werden. Für spezielle Anwendungen lassen sich benutzerspezifische Programme erstellen.



#### DFWK HYGIENX

DFWK HYGIENX ist eine digitale Gewichtsanzeige mit hintergrundbeleuchtetem LCD-Display und 17 Tasten sowie einer internen wiederaufladbaren Batterie. Mit ihr lassen sich Aufgaben wie Summierung, Rezepturwägung, prozentuale Wägung und Dosierung, Zählung und Abfüllung oder Dosierung mit zwei Geschwindigkeiten durchführen.





# Hygienische Gabelhubwaage

TPWI HYGIENX ist eine Gabelhubwaage, die speziell für Umgebungen mit extremen hygienischen Anforderungen konzipiert wurde. Sie ist aus Edelstahl AISI 304 gefertigt, kann – wenn zusätzliche Korrosionsbeständigkeit erforderlich ist – auf Anfrage aber auch in Edelstahl AISI 316 geliefert werden. Das Produkt verfügt über Gabeln in Standardabmessungen, für spezielle Anwendungen sind aber auch Sondergrößen verfügbar.

Die Gabelhubwaage, die vier hermetisch abgedichtete IP69K-Wägezellen aus Edelstahl aufweist, hält einer vollständigen Hochdruck-/Hochtemperatur-Reinigung stand. Die mitgelieferte Gewichtsanzeige der Serie DFW integriert ein großes, kontrastreiches Display, das auch bei schlechten Lichtverhältnissen eine herausragende Ablesbarkeit bietet.

## DFWK HYGIENX STANDARDINSTRUMENTIERUNG

Integrierte wiederaufladbare Batterie  
Anzeigegehäuse aus Edelstahl mit IP69K-Schutz  
Kontrastreiches 25 mm LCD-Display



## ZERTIFIZIERUNGEN



Zwecks Reinigung  
abnehmbare Gabelabdeckungen

Elektropolierte Oberfläche

200 mm Laufräder





# TE HYGIENX



## STANDARDMERKMALE

- Entwickelt für Hochdruck-/Heißwasser-Reinigungsverfahren
- HCV EU-zertifizierte Ladefläche für den Einsatz im direkten Lebensmittelkontakt
- Erfüllt HACCP-Anforderungen an das Hygienesdesign
- Direkter Anschluss der Wägezelle an die Gewichtsanzeige per Kabelverschraubung
- Abnehmbare Abdeckung und Dichtungen für eine vollständige Reinigung und Inspektion
- Integrierte Libelle
- Rutschfeste Silikonfüße aus ungiftigen Materialien für feuchte Umgebungen

## OPTIONEN

- Säule für Gewichtsanzeige mit Stützfuß und ergonomischem Tragegriff
- Hubrahmen aus Edelstahl AISI 304
- Wagen aus Edelstahl AISI 304 für mobile Wiegestationen
- Dini Argeo Gewichtsanzeigen mit Gehäuse aus Edelstahl AISI 316, und IP69K-Schutz

## TECHNISCHE DATEN

<b>STRUKTUR:</b>	Edelstahl AISI 316 Mikrokugelgestrahlte Oberfläche Durchgehende Schweißnähte Abnehmbare Abdeckung für eine vollständige Reinigung und Inspektion
<b>WÄGEZELLE:</b>	Schutzart IP68/IP69K OIML R60-Genehmigung, Klasse C6 Edelstahl Hermetisch abgedichtet
<b>ÜBERLASTSCHUTZ:</b>	Fünfpunkt-Endschalter
<b>EMPFINDLICHKEIT:</b>	2 mV/V +/- 10 %
<b>MAXIMALE LEISTUNG:</b>	15 VDC
<b>KABELLÄNGE:</b>	3 m, abgeschirmt (bei Verwendung mit Säule auf 1 m reduziert)
<b>BETRIEBSTEMPERATUR:</b>	-10° / +40° C

## ZERTIFIZIERUNGEN



## VERFÜGBARE VERSIONEN

Code	Interner Gebrauch			C3						C6				
	Max. (kg)	Standard Auflösung d (g)	Hoch Auflösung d (g)*	Einbereichs-3000e		Mehrbereichs-3000+3000e		Mehnteilungs-2x3000e		Einbereichs-6000e		Mehrbereichs-6000+6000e		
	Max (kg)	e (g)	Max (kg)	e (g)	Max (kg)	e (g)	Max (kg)	e (g)	Max (kg)	e (g)	Max (kg)	e (g)		
<b>TSE</b> 230x330x90 mm	<b>TSE3-HGX</b>	3	0,5	0,2	3	1	1,5/3	0,5/1			3	0,5	--	--
	TSE3-HGX-MI								3	0,5/1				
	<b>TSE6-HGX</b>	6	1	0,5	6	2	3/6	1/2			6	1	3/6	0,5/1
	TSE6-HGX-MI								6	1/2				
	<b>TSE12-HGX-MI</b>								12	2/5				
<b>TTE</b> 330x330x90 mm	<b>TTE6-HGX</b>	6	1	0,5	6	2	3/6	1/2			6	1	3/6	0,5
	TTE6-HGX-MI								6	1/2				
	<b>TTE12-HGX-MI</b>								12	2/5				
	<b>TTE15-HGX</b>	15	2	1	15	5	6/15	2/5			12	2	6/12	1/2
	TTE15-HGX-MI													
<b>TQE</b> 400x400x115 mm	<b>TQE12-HGX-MI</b>								12	2/5				
	<b>TQE15-HGX</b>	15	2	1	15	5	6/15	2/5			12	2	6/12	1/2
	<b>TQE30-HGX</b>	30	5	2	30	10	15/30	5/10			30	5	12/30	2/5
	TQE30-HGX-MI								30	5/10				
	<b>TQE60-HGX</b>	60	10	5	60	20	30/60	10/20			60	10	30/60	5/10
<b>TME</b> 400x500x115 mm	<b>TME30-HGX</b>	30	5	2	30	10	15/30	5/10			30	5	12/30	2/5
	TME30-HGX-MI								30	5/10				
	<b>TME60-HGX</b>	60	10	5	60	20	30/60	10/20			60	10	30/60	5/10
	TME60-HGX-MI								60	10/20				





## STANDARDMERKMALE

- Entwickelt für Hochdruck-/Heißwasser-Reinigungsverfahren
- Keine Anschlussdose; Wägezellen werden einfach per Tastenfeld eingestellt
- Abnehmbare Gabelabdeckungen für eine einfache Inspektion und Hochdruckreinigung
- Laufräder aus Nylon und doppelte Belastungsrollen mit Polyurethanbeschichtung
- Batterieladebuchse mit doppeltem Schutz gegen Wasser und Feuchtigkeit
- Getestet und zertifiziert zur Gewährleistung der angegebenen Präzision
- Dedizierte Betriebsmodi:
  - Hochauflösendes Display x10
  - Präzisionswiegen mit temporärer Neukalibrierung per Prüfgewicht (interner Gebrauch)
  - Netto-/Bruttogewicht
  - Umrechnung zwischen lb/kg
  - Freier Umrechnungsfaktor für Liter-Dosiersysteme
  - Gewichtssummierung
  - Formulierung
  - +/- Steuerung mit schneller Ziel- und Schwellenwerteingabe
  - Prozentwägen
  - Prozentuale Dosierung mit programmierbarer Zielvorgabe
  - Stückzählung
  - Haltefunktion
- Zugriff auf das Benutzermenü über eine Sondertaste für Wägefilter, Datum und Uhrzeit, Sollwert und benutzerzugängliche Tara
- Der Zugang zum Menü und die entsprechenden Tasten können per Passwort geschützt werden

## STANDARDMERKMALE

- Alibispeicher optional
- Kundenspezifische Wägebereiche und Auflösungen auf Anfrage

## VERFÜGBARE VERSIONEN

Code	Max (kg)	d (kg)	Geeicht (kg)
TPWI-HGX	1.000 / 2.000	0,2 / 0,5	--
TPWIM-HGX	1.000 / 2.000	--	0,5 / 1

## TECHNISCHE DATEN

<b>SCHUTZ:</b>	Schutzgrad IP69K
<b>WÄGEBEREICH:</b>	2.000 kg bis 3.000 kg (auf Anfrage)
<b>TEILUNG:</b>	Interner Gebrauch: 0,2/0,5 kg geeicht: 0,5/1 kg
<b>GENAUIGKEIT:</b>	Interner Gebrauch: +/- 0,5 kg geeicht CE (Direktive 2014/31/EU)
<b>STROMVERSORGUNG:</b>	Wiederaufladbare Batterie Laufzeit bis zu 100 Stunden 230 VAC 50 Hz Batterieladegerät mit EU, UK, US, AU Stecker
<b>STRUKTUR:</b>	Gewicht: 135 kg Mikrokugelgestrahlte Oberfläche Edelstahl AISI 304 *Edelstahl AISI 316 auf Anfrage Vier Wägezellen aus Edelstahl mit IP69K-Zertifizierung Hubpumpe: Stahl AISI 304 elektropoliert
<b>GABELABMESSUNGEN:</b>	Gabeln: 1180 x 550 x 58 mm Niedriggabelprofil: 85 mm Hubhöhe: 205 mm *Sondergrößen auf Anfrage erhältlich
<b>INSTRUMENTIERUNG:</b>	Gehäuse: IP69K Anzeige: 25 mm LCD Tasten: wasserdichte Membran, 17 numerische Tasten/Funktionstasten Bidirektionaler RS232/C-Anschluss konfigurierbar für Drucker, PC, Funkmodul, WIFI oder Handterminal
<b>BETRIEBSTEMPERATUR:</b>	-10° / +40° C

# 3590 HYGIENX



## STANDARDMERKMALE

- Gehäuse aus Edelstahl AISI 316
- Schutzart IP68/IP69K gegen Wasser, Staub und Heißwasser-Hochdruckreinigung
- Touchscreen, hintergrundbeleuchtetes Grafik-Display (5,7 Zoll)
- Touchscreen-Tastatur
- Integrierte Datenbank
- Benutzerdefinierte Ausdrücke
- Kundenspezifische Benutzeroberfläche
- Alphanumerisches Tastenfeld mit 15 Tasten
- Mehrsprachige Software
- 3-farbige Statusanzeige: rot, grün, gelb
- Anschlussmöglichkeit für Drucker und Etikettiergeräte
- Kalender, Uhr und permanenter Datenspeicher
- Alibispeicher
- Modbus RTU Schnittstelle
- Standard-Anwendungssoftware: AF01 Summieren und Rezepturwägen
- Mit DiniTools verfügbare Funktionen:
  - Eingabe von Konfigurationsdaten und Druckformatierung
  - Speicherung und Archivierung aller Informationen auf dem PC
  - Vollständige Sicherung der Konfiguration
  - Individuelle Anzeige-Anpassung

## OPTIONEN

- Interner Micro-SD-Steckplatz
- 4 optoisolierte Ausgänge
- 2 optoisolierte Eingänge
- Profibus oder Modbus TCP Schnittstelle
- Externe Profinet-, Ethernet/IP-, EtherCAT-, CANopen- oder DeviceNet-Schnittstelle (optional, nur mit Standard-Wägeprogramm AF01)
- Optionaler Bluetooth®-Anschluss für eine schnelle drahtlose Programmierung der Archive per PC, Tablet oder Smartphone
- Software-Anwendungen
  - AF02: Stück-/Mengen-zählung
  - AF04: Statistische Kontrolle vorverpackter Waren
  - AF05: Preisberechnung und industrielle Etikettierung
  - BATCH1: Einzelprodukt-Dosiersysteme beim Be- und Entladen
  - BATCH: Mehrkomponenten-Dosiersysteme beim Be- und Entladen (IOEXPB-Karte muss enthalten sein)

## TECHNISCHE DATEN

<b>ABMESSUNGEN:</b>	280 × 143 × 185 mm
<b>DISPLAY-ABMESSUNGEN:</b>	120 × 90 mm
<b>DISPLAY:</b>	Touchscreen, hintergrundbeleuchtet Soft-Tastatur – QWERTY, AZERTY oder QWERTZ wählbar Wasserdichte alphanumerische Tastatur mit 15 Tasten
<b>STROMVERSORGUNG:</b>	110-240 VAC-Netzteil mit 1,5 m Kabel und Schuko-Stecker
<b>AUFLÖSUNG:</b>	24 Bit A/D mit einer internen Auflösung von 3.000.000
<b>GEEICHT:</b>	Bis 10.000e
<b>DISPLAY-AUFLÖSUNG:</b>	Bis zu 1.000.000 anzeigbare Teilungen
<b>EMPFINDLICHKEIT DES ANALOGSIGNALS:</b>	0,3 uV/e in zugelassener Ausführung, 0,01 uV/e für internen Gebrauch
<b>ERREGERSPANNUNG:</b>	Bis zu 8 Wägezellen mit 350 Ohm Eingangswiderstand Bis zu 16 Wägezellen mit 700 Ohm Eingangswiderstand
<b>A/D:</b>	Bis zu 4 A/D-Kanäle
<b>A/D ABTASTRATE:</b>	3.200 Hz
<b>KOMMUNIKATIONS ANSCHLÜSSE:</b>	2 serielle RS232 Ports für den Anschluss an Drucker, PC, PLC, Funkfernsteuerung und optionale Schnittstellen 1 serieller RS232-Port (RS485 optional) für den Anschluss an Repeater, Fernwaage, Ausweisleser oder digitale Wägezellen
<b>SCHUTZ:</b>	Schutzart IP68/IP69K
<b>ZERTIFIZIERUNGEN:</b>	CE-M EN 45501:2015 OIML R-76 OIML R-61 (MID) OIML R-51 (MID) Australian Legal for Trade approval

## VERFÜGBARE VERSIONEN

Code	Beschreibung
<b>3590EGT-HGX</b>	5,7" Farb-Touchscreen mit AF01-Programm. Speziell für Umgebungen mit strengen Hygienestandards. Gehäuse aus Edelstahl AISI 316 mit Schutzart IP68/IP69K.

# DFW HYGIENX



## STANDARDMERKMALE

- Gehäuse aus Edelstahl AISI 316
- Numerisches Tastenfeld mit 17 Tasten
- Schutzart IP68/IP69K gegen Wasser, Staub und Heißwasser-Hochdruckreinigung
- Interne wiederaufladbare Batterie
- Digitale Kalibrierung und Einstellung per Tastatur oder PC
- Betriebsmodi per Sondertaste wählbar (Taste kann passwortgeschützt werden)
- Funktionen:
  - Präzisionswiegen mit temporärer Neukalibrierung per Prüfgewicht (nur für den Werksgebrauch)
  - Netto-/Bruttogewicht
  - Umrechnung zwischen lb/kg
  - Freier Umrechnungsfaktor für Meterzählsysteme, Literzähler
  - Gewichtssummierung
  - Formulierung
  - +/- Steuerung mit schneller Ziel- und Schwellenwerteingabe
  - Prozentwägen
  - Prozentuale Dosierung mit programmierbarer Zielvorgabe
  - Stückzählung
  - Haltefunktion
  - Abfüllen/Dosieren mit zwei Geschwindigkeiten und Nullstellung beim Start mit optionalem DF10

## OPTIONEN

- Alibispeicher optional
- 6 Tasten-Funkfernbedienung - Nullstellung, Tara, Aktivieren-/Deaktivieren-Funktion, Drucken, Abschaltung

## TECHNISCHE DATEN

<b>ABMESSUNGEN:</b>	280 × 143 × 185 mm
<b>DISPLAY:</b>	Hintergrundbeleuchtetes LCD-Display 6 kontrastreiche Ziffer Symbole für aktive Funktionen
<b>STROMVERSORGUNG:</b>	110-240 VAC-Netzteil mit 1,5 m Kabel und Schuko-Stecker Interne wiederaufladbare Batterie
<b>BATTERIELAUFZEIT:</b>	40 Stunden
<b>AUFLÖSUNG:</b>	24 Bit A/D mit einer internen Auflösung von 3.000.000
<b>GEEICHT:</b>	Bis 10.000e
<b>DISPLAY-AUFLÖSUNG:</b>	Bis zu 1.000.000 anzeigbare Teilungen
<b>EMPFINDLICHKEIT DES ANALOGSIGNALS:</b>	0,3 uV/e in zugelassener Ausführung, 0,01 uV/e für internen Gebrauch
<b>ERREGERSPANNUNG:</b>	Bis zu 8 Wägezellen mit 350 Ohm Eingangswiderstand Bis zu 16 Wägezellen mit 700 Ohm Eingangswiderstand
<b>A/D:</b>	Bis zu 4 A/D-Kanäle
<b>A/DABTASTRATE:</b>	200 Hz
<b>KOMMUNIKATIONS ANSCHLÜSSE:</b>	2 serielle RS232-Anschlüsse, konfigurierbar für den Anschluss an einen entfernten Drucker/Etikettierer Bidirektionaler RS232-Anschluss (optional RS485) konfigurierbar für PC, SPS, zusätzliche Fernanzeige oder Funkmodem
<b>SCHUTZ:</b>	Schutzart IP68/IP69K
<b>ZERTIFIZIERUNGEN:</b>	CE-M EN 45501:2015 OIML R-76 OIML R-61 (MID) OIML R-51 (MID) Australian Legal for Trade approval

## VERFÜGBARE VERSIONEN

Code	Beschreibung
<b>DFWK-HGX</b>	Die DFWK-HGX Anzeige mit 17 Tasten ist speziell für Umgebungen mit hohen Hygieneanforderungen geeignet. Gehäuse aus Edelstahl AISI 316, Schutzart IP68/IP69K, hintergrundbeleuchtetes LCD-Display und interne wiederaufladbare Batterie.



“YOUR WORLDWIDE PARTNER FOR WEIGHING”



A RICE LAKE WEIGHING SYSTEMS COMPANY

#### COMPANY HEADQUARTERS

Via Della Fisica, 20  
41042 Spezzano di Fiorano Modena • Italy  
Tel. +39.0536 843418

#### SERVICE ASSISTANCE

Via Dell'Electronica, 15  
41042 Spezzano di Fiorano Modena • Italy  
Tel. +39.0536 921784

#### OTHER DINI ARGEO LOCATIONS

DINI ARGEO WEIGHING INSTRUMENTS Ltd  
China

DINI ARGEO UK Ltd  
United Kingdom

DINI ARGEO FRANCE sarl  
France

## WARUM DINI ARGEO WÄHLEN?



#### WELTWEITER SERVICE UND VERSAND

Internationale Gruppe mit Standorten in Amerika, Europa, Indien, China, Mexiko und Ozeanien, über 900 Mitarbeitern und einem Netzwerk aus spezialisierten Partnern in weltweit 130 Ländern.



#### LIEFERBEREITSCHAFT

Dini Argeo hat immer komplette Systeme für eine schnelle Auslieferung auf Lager.



#### MADE IN ITALY

Die Wägesysteme von Dini Argeo werden in Italien gefertigt und garantieren die höchsten Qualitätsstandards.

#### VERKAUFS- UND TECHNISCHER KUNDENSERVICE

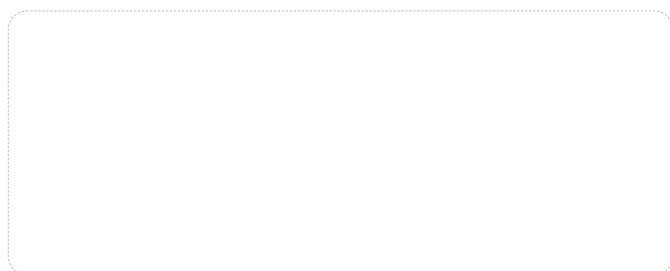

Mod **HGX-CDE**

P/N   
HGX-CDE

Sn   
NOSN

HGX-CDE/NOSN



Rev. 31.07.2023